

NOVY

Novy Pureline Cubic

6833 - 6834

6843 - 6844

CONTENIDO

1.	INSTRUCCIONES SOBRE SEGURIDAD Y MONTAJE	3
2.	ACCESORIOS	6
3.	INSTALACIÓN	8
3.1	Instalación con la apertura de escape a la DERECHA	11
3.2	Instalación con la apertura de escape a la IZQUIERDA/HACIA DELANTE/DETRÁS	13
3.3	Instalación con la apertura de escape hacia ARRIBA	15
3.4	Instalación con motor a distancia en combinación con el kit 800997	17
3.5	Desmontaje de la unidad de techo	22
4.	DIMENSIONES	86
	6833, 6834	86
	6843, 6844	87



1. INSTRUCCIONES SOBRE SEGURIDAD Y MONTAJE

Estas son las instrucciones de instalación para la unidad Novy que aparece en la tapa. Lea detenidamente las instrucciones de seguridad, las instrucciones de montaje y el manual de empleo antes de la instalación y la puesta en funcionamiento.

Las instrucciones de seguridad figuran en un folleto aparte suministrado con el aparato o en nuestro sitio web www.novy.com.

Cumpla las instrucciones de seguridad, las instrucciones de montaje y el manual de empleo para evitar lesiones y daños materiales.

Este manual utiliza varios símbolos. A continuación se muestra el significado de los símbolos.

Symbolo	Significado	Acción
	Indicación	Nota explicativa de las indicaciones en el aparato.
	Información/ Advertencia	Este símbolo indica un aviso importante o una situación peligrosa.



Instrucciones de instalación del equipo

- Para garantizar que los vapores y humos se absorban óptimamente, el equipo o la construcción donde se instale tienen que cubrir la superficie de la hornilla. En el caso de una construcción hecha por usted mismo, procure que el equipo se monte centrado encima de la hornilla.
- Para un funcionamiento óptimo, la hornilla no puede ser más grande que el equipo o la construcción en la que está incrustado el equipo.
- Para facilitar el montaje del equipo se recomienda hacerlo con 2 personas, como mínimo.



Extracción o recirculación

Antes de hacer el montaje, tiene que haber elegido si quiere hacer un conducto de expulsión del aire o si el extractor tiene una función de recirculación. Si elige usarlo como extractor de recirculación, encontrará en los accesorios de estas instrucciones de montaje un kit de recirculación.



Instalación del conducto de extracción

Para un funcionamiento óptimo de la campana, es importante tener en cuenta los siguientes aspectos durante la instalación:

- La salida del motor tiene un diámetro de 150 mm. Se recomienda conectar a ella un conducto de extracción con un diámetro de 150 mm
- Para conseguir que el equipo funcione óptimamente y sea lo más silencioso posible, conecte el conducto de salida del diámetro establecido lo más cerca posible y evitando codos.
- Utilice tubos lisos e ignífugos con un diámetro interior igual al diámetro exterior de la salida de conexión de la campana.
- Utilice conductos planos con las esquinas redondeadas y conductores de aire en las curvas. Estos conductos están disponibles en Novy.
- No reduzca el diámetro de extracción. Ello reduciría la capacidad y aumentaría el nivel de ruido.
- Evite las curvas en ángulo recto. Utilice curvas redondeadas para una buena conducción del aire.
- Minimice el uso de conductos flexibles de salida. Úselos únicamente para pequeños puentes, por ejemplo, como conector entre la boca de salida y el conducto. Estire del todo los conductos flexibles y córtelos a medida.
- Procure que no se haga presión sobre el conducto de salida y que no haya pliegues.
- Utilice una abrazadera para tubos o cinta de aluminio para conseguir una conexión estanca.
- Si el conducto de salida es horizontal, hay que montarlo en pendiente para que el agua de condensación no vuelva al equipo.
- Si el conducto de salida pasa por estancias frías, puede crearse condensación por la diferencia de temperatura. Procure que el conducto de salida esté aislado.

- Si la salida es a la fachada exterior, a través de un muro hueco, hay que tener en cuenta que el conducto de salida tiene que pasar totalmente el hueco y que sobresalga un poco al exterior.
- Para la extracción a través de la fachada exterior, utilice la rejilla de pared exterior.
- Si la salida es al tejado, use un tránsito de gases de doble pared con suficiente capacidad de paso.
- Cuando conecte un conducto de salida corto, se recomienda montar una válvula de retorno para evitar que entre viento.
- No se puede conectar el equipo a un conducto de gases de combustión o chimeneas, o que sirvan de ventilación de espacios con instalaciones de combustión.
- Asegúrese de que exista ventilación suficiente. La entrada de aire fresco se puede conseguir abriendo un poco una ventana o una puerta exterior o instalando una rejilla de ventilación.
- Si usa el equipo con un motor interno o externo con salida de aire al exterior, el espacio donde se instale el equipo tiene que contar con suficiente entrada de aire para que pueda haber siempre corrientes de aire fresco.
- En el caso de un equipo con recirculación, el espacio donde se instale / coloque el equipo tiene que contar con una ventilación mínima. La ventilación puede ser la ventilación general del edificio o abriendo un poco una ventana o puerta.

2. ACCESORIOS

Recirculación

Si usted opta por la recirculación, Novy le ofrece el cajón de reciclaje en distintas dimensiones, incluido el tipo 841400 / 842400 / 843400 o tipo 7931400 / 7932400 / 7933400.

Instalación de la unidad de motor a distancia

Con la Pureline, la unidad de motor se puede instalar fácilmente a distancia en interiores con un kit extra de instalación. Esto garantiza un silencio absoluto en la cocina. Al montar la unidad del motor a distancia, el nivel de sonido dependerá de la instalación. El kit contiene materiales de montaje y una alargadera de 5 m (800997).

Adaptador para la conexión de un conducto plano

El adaptador permite instalar el motor a distancia y conectar directamente un conducto de extracción plano a la unidad de techo. La ventaja es la baja altura de instalación (6830053). Úselo siempre en combinación con el kit para instalar el motor a distancia en interiores (800997).

Se el conector plano de escape para conectar (906417) el conducto plano de escape a la salida del adaptador.

Cable alargador

Al montar a distancia la unidad de motor, quizá desee instalar un cable más largo entre la unidad de techo y el motor. El cable alargador se conecta al cable ya existente y tiene una longitud de 5 m. (7000094).

Accesorios conducto de extracción redondo

- Conducto de extracción redondo 906415
longitud 1000 mm Ø 150 mm
- Pieza de unión Ø 150 mm 906417
- Codo 90° Ø 150 mm 906416
- Rejilla de pared exterior de aluminio 906178
para Ø 150 mm
- Kit de tubos Ø 150 mm telescópicos de 906420
pared que incluye válvula anti-retorno
- Válvula de retención Ø 150 mm 906432

Accesorios conducto de extracción plano

- Conducto de extracción flexible 906408
longitud 750 mm
- Conducto de extracción plano 906401
longitud 1000 mm
(medidas 89 x 222 x 1000 mm)
- Pieza de unión 906402
(medidas 94 x 227 x 80 mm)
- Codo horizontal 906403

(medidas 94 x 227 x 290 mm)	
– Codo vertical	906404
(medidas 94 x 175 x 227 mm)	
– Codo 15° (medidas 94 x 227 x 138 mm)	906418
– Adaptador esquinas	906405
(medidas 94 x 227 x 205 mm)	
– Pieza de transición a Ø150 mm	906406
(medidas 94 x 227 x 190 mm)	
– Kit de tubos planos medidas	906425
89 x 222 mm telescópicos de pared	
que incluye válvula anti-retorno	
– Rejilla de lamas inox. con válvula de	906407
retención (medidas 290 x 160 mm)	

Accesorios en general

– Abrazadera para tubos ajustable a	906291
Ø 60-215 mm	
– Cinta de aluminio de 50 m	906292
– Limpiador del acero inoxidable	906060

InTouch

InTouch ofrece la posibilidad de manejar la campana extractora Novy desde la placa de cocina de inducción Novy InTouch. La unidad de techo se puede combinar de forma estándar con placas de cocina de inducción InTouch.

Consulte en nuestro sitio web los distintos modelos de placas de cocina de inducción equipadas con InTouch.

Interruptor de encendido para ventana

Esta campana incorpora una conexión para un interruptor de encendido para ventana. Si la campana debe funcionar simultáneamente con un equipo de calefacción que necesita aire de la habitación y si la entrada de aire fresco necesario únicamente se produce a través de una ventana abierta, es posible conectar un interruptor de encendido para ventana (no incluido) a la campana.

Dicho interruptor permite el funcionamiento de la campana únicamente cuando la ventana está abierta. Si la ventana está cerrada, no es posible encender el ventilador. Como accesorio puede adquirirse un conjunto de cable de interruptor para ventana (número de referencia 990033). El conjunto de cable permite realizar una conexión hacia la parte exterior de la campana desde el controlador. Posteriormente, se puede conectar un interruptor para ventana (comprar aparte).

Si desea más información sobre productos, accesorios y servicios Novy, consulte nuestra página web en: www.novy.com

3. INSTALACIÓN



La unidad de techo se puede instalar en placas con un grosor de 18-35 mm. No instale directamente en placas de yeso; disponga siempre un refuerzo para el tensado de las abrazaderas de montaje. Asegúrese de que exista una toma de corriente situada cerca de la unidad de techo, de manera que esta última se pueda desconectar en todo momento.



Dado el peso considerable de la campana, el techo deberá tener la suficiente resistencia.



La altura de montaje recomendada con una placa de cocina eléctrica o cerámica es de 600 mm como mínimo y 1600 mm como máximo. La altura de montaje con una encimera de gas o de inducción es de 650 mm como mínimo y 1600 mm como máximo.

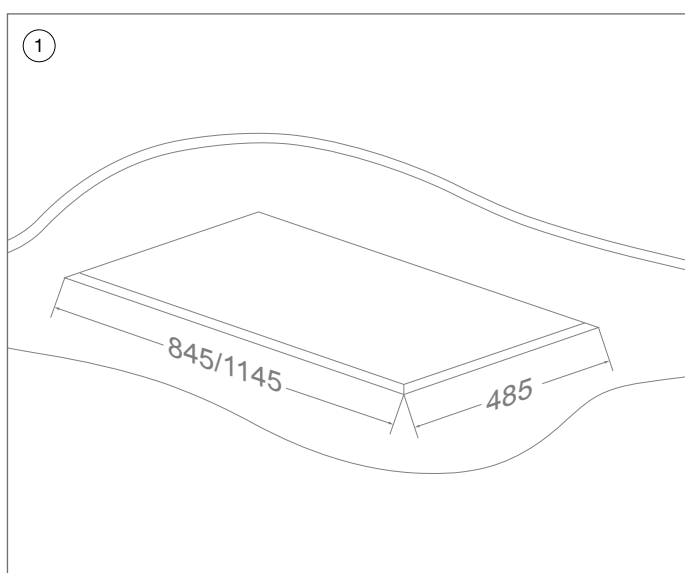
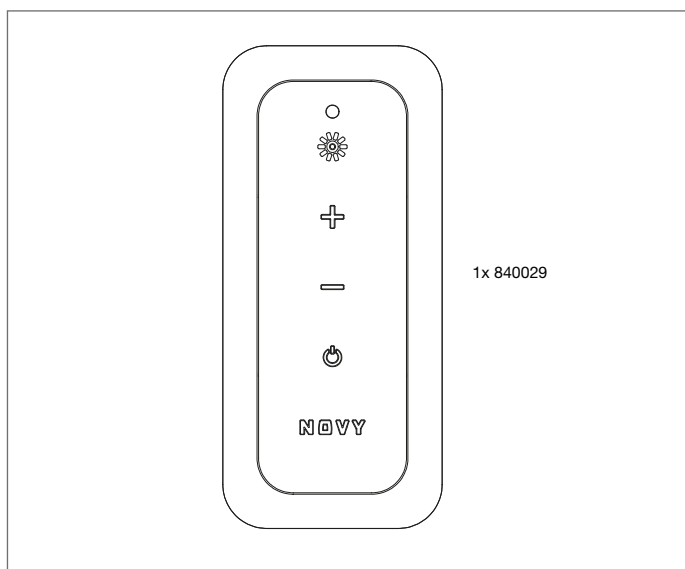

① Realice una abertura de encastrado:

Tipo 6833/6834

Hueco de 845 mm x 485 mm

Tipo 6843/6844

Hueco de 1145 mm x 485 mm

- Para la instalación de la unidad de techo, hay que hacer un hueco en la placa de montaje. Se recomienda que el hueco sea hermetico.
- La unidad de techo debe montarse con el control a la derecha del usuario, para que la placa inferior se abra hacia dentro y se pueda sacar fácilmente el filtro del extractor.

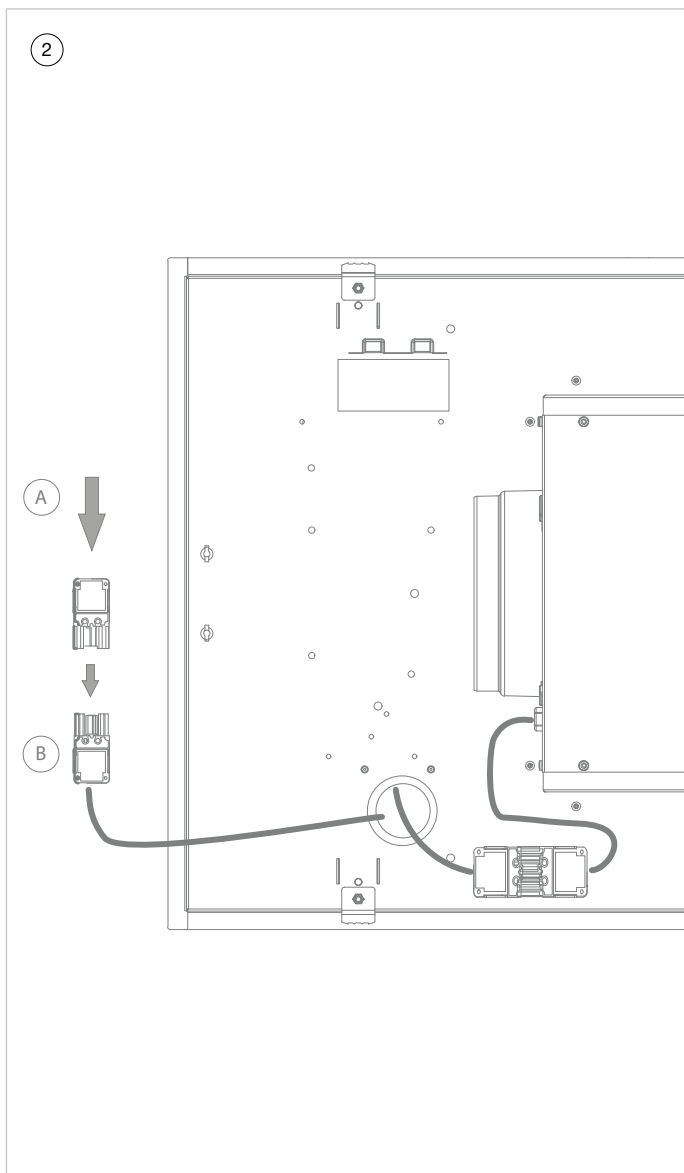

- ② Es posible accionar una iluminación externa (max. 300 W) a través del panel de mando a distancia de la campana.

Conexión de iluminación externa

A: Conecte el cable de alimentación de la iluminación al conector incluido (864027).

B: A continuación, conecte ese conector situado en la parte posterior de la campana.

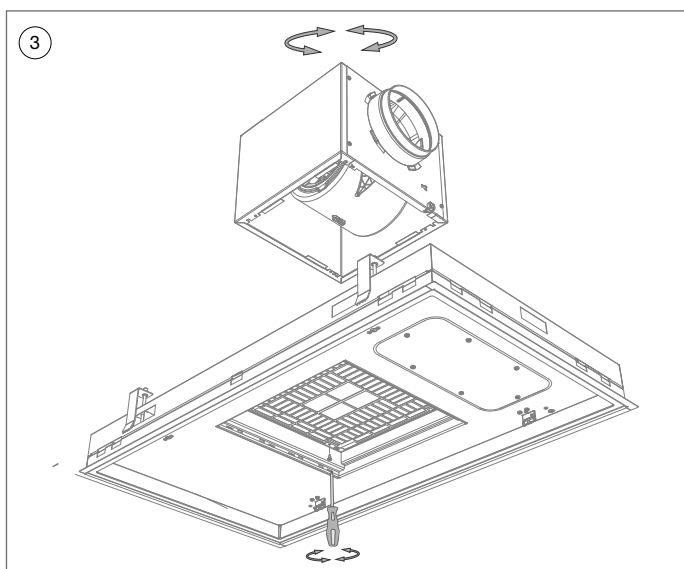

- 3 La unidad de techo debe montarse con el control a la derecha del usuario, para que la placa inferior se abra hacia dentro y se pueda sacar fácilmente el filtro del extractor.

De forma predeterminada, la apertura de escape del motor es a la derecha.

Modificación de la dirección de extracción del motor (en caso deseado).

Lateralmente:

- Abra la placa inferior y saque los filtros de la unidad de techo.
- Desconecte el cable que conecta el motor con la unidad de techo.
- Afloje los 4 tornillos que se encuentran junto a la rejilla protectora.
- Gire el motor con la extracción en la posición deseada y atornille de nuevo el motor con los 4 tornillos.



3.1 Instalación con la apertura de escape a la DERECHA



3.2 Instalación con la apertura de escape a la IZQUIERDA/HACIA DELANTE/DETRÁS



3.3 Instalación con la apertura de escape hacia ARRIBA



3.4 Instalación con motor a distancia en combinación con el kit 800997



3.5 Desmontaje de la unidad de techo

Consulte las siguientes páginas

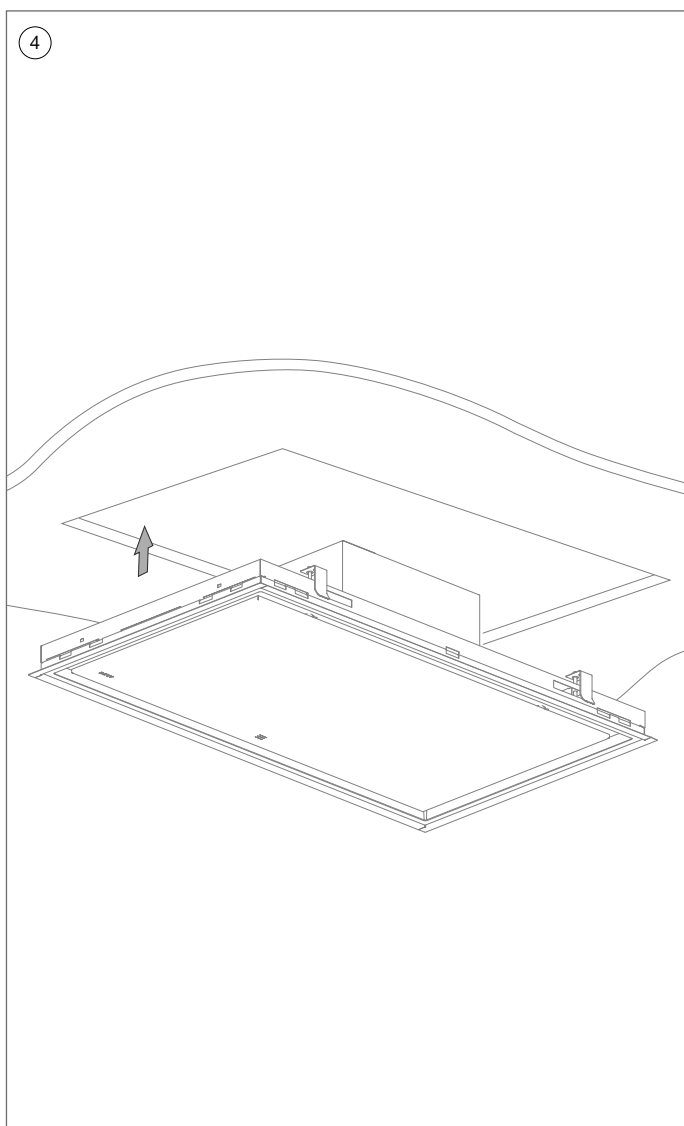

3.1 Instalación con la apertura de escape a la DERECHA

- 4 Acople el tubo de extracción a una salida de conexión del motor sujetándolo con cinta de aluminio o con una abrazadera para tubos, por ejemplo.

Si utiliza un tubo fijo, coloque primero un burlete en el borde de la boca de salida del motor.



Deje un tramo de conducto lo suficientemente largo para que se pueda reconectar después del desmontaje.

- Enchufe el aparato.
- Empuje la unidad de techo en el hueco por los rebordes hasta que escuche un clic claro.



¡No empuje por la placa inferior!

- La unidad de techo quedará suspendida en su sitio.

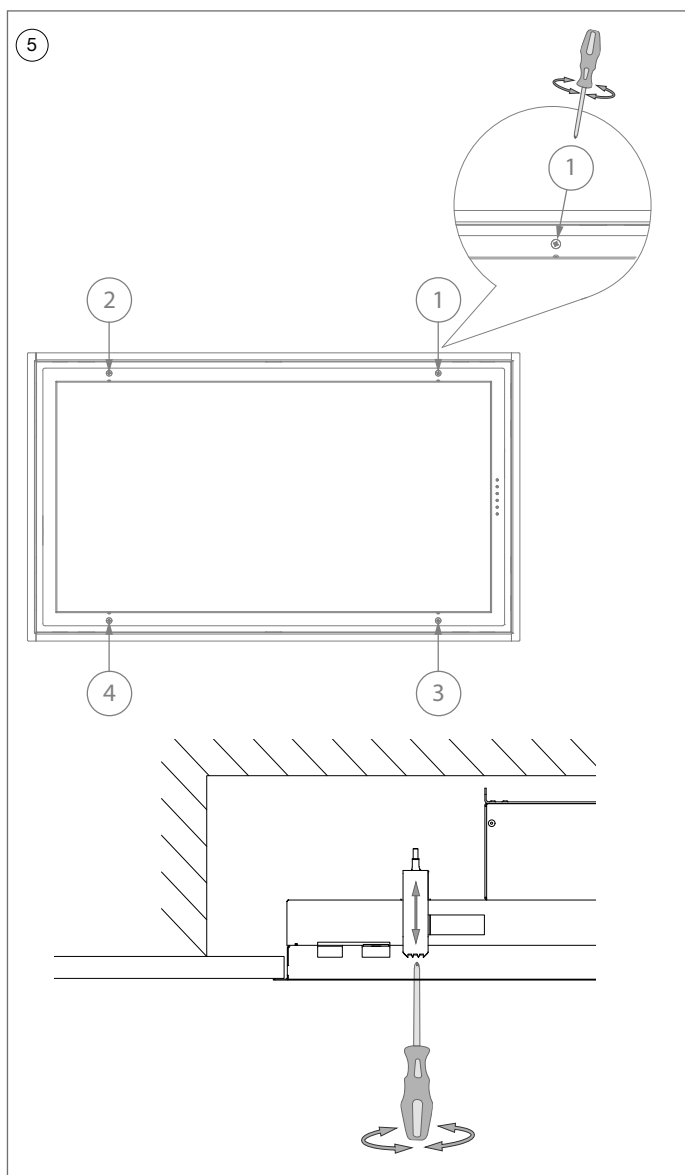

- 5 Apriete con la mano los 4 tornillos de sujeción para fijar definitivamente la unidad de techo (atención: no apriete demasiado fuerte sobre placas de yeso). Una vez apretados esos tornillos de sujeción, la unidad de techo ya está lista para su uso.

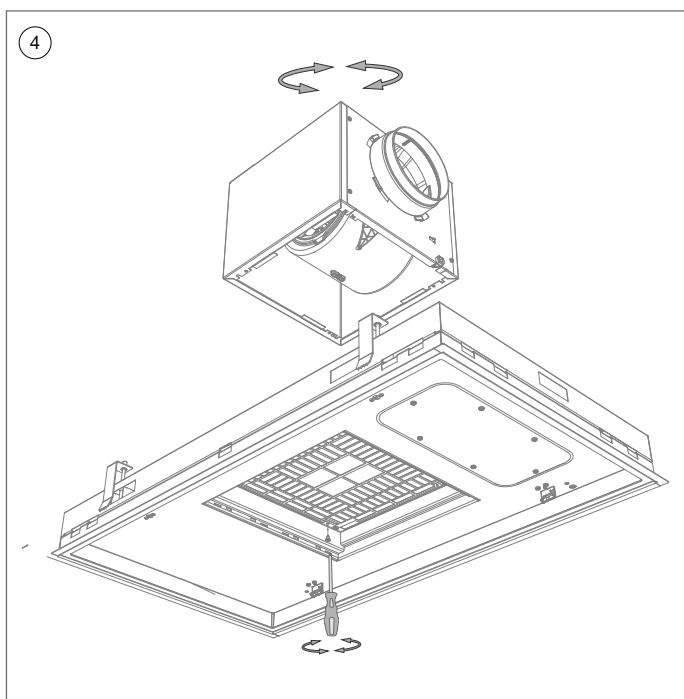

3.2 Instalación con la apertura de escape a la IZQUIERDA/HACIA DELANTE/DETRÁS

- 4
- Abra la placa inferior y retire el filtro de grasa.
 - Afloje los tornillos al lado de la rejilla de protección. La unidad de motor está ahora desconectada de la campana.
 - Gire la unidad de motor hasta que la apertura de escape esté a la izquierda y vuelva a atornillar la unidad de motor.
 - Coloque el filtro de grasa en la campana y cierre la placa inferior.

Acople el tubo de extracción a una salida de conexión del motor sujetándolo con cinta de aluminio o con una abrazadera para tubos, por ejemplo.

Si utiliza un tubo fijo, coloque primero un burlete en el borde de la boca de salida del motor.



Deje un tramo de conducto lo suficientemente largo para que se pueda reconectar después del desmontaje.

- Enchufe el aparato.
- Empuje la unidad de techo en el hueco por los rebordes hasta que escuche un clic claro.



¡No empuje por la placa inferior!

- La unidad de techo quedará suspendida en su sitio.

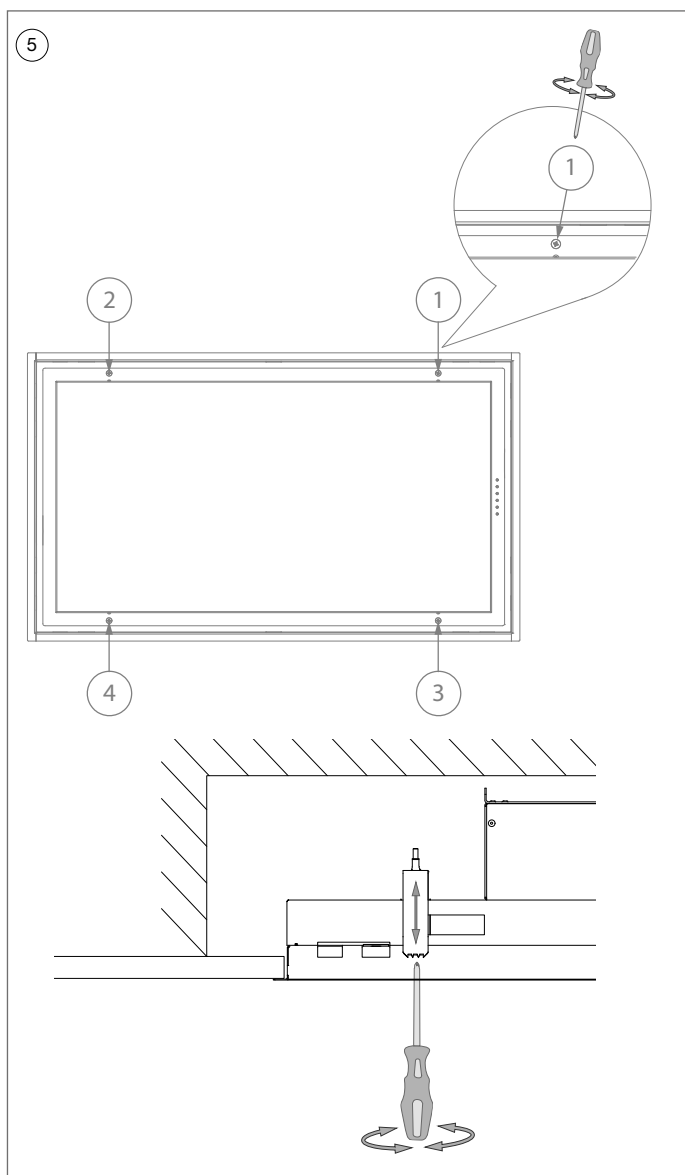

- 5 Apriete con la mano los 4 tornillos de sujeción para fijar definitivamente la unidad de techo (atención: no apriete demasiado fuerte sobre placas de yeso). Una vez apretados esos tornillos de sujeción, la unidad de techo ya está lista para su uso.

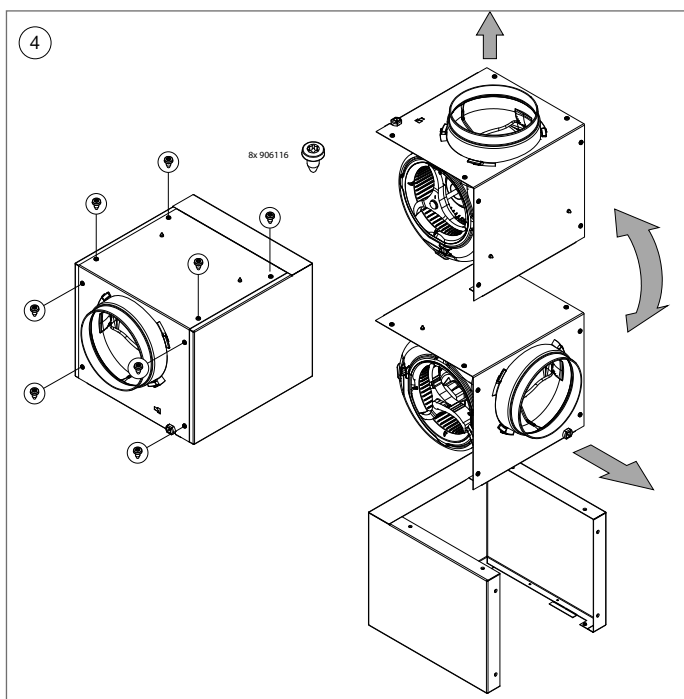

3.3 Instalación con la apertura de escape hacia ARRIBA

- 4
- Suelte los tornillos de la cubierta del motor (8x).
 - Gire la cubierta del motor un cuarto de vuelta y vuelva a colocarla en la carcasa del motor. Vuelva a atornillarla usando los 8 tornillos.

Acople el tubo de extracción a una salida de conexión del motor sujetándolo con cinta de aluminio o con una abrazadera para tubos, por ejemplo.

Si utiliza un tubo fijo, coloque primero un burlete en el borde de la boca de salida del motor.



Deje un tramo de conducto lo suficientemente largo para que se pueda reconectar después del desmontaje.

- Enchufe el aparato.
- Empuje la unidad de techo en el hueco por los rebordes hasta que escuche un clic claro.



¡No empuje por la placa inferior!

- La unidad de techo quedará suspendida en su sitio.

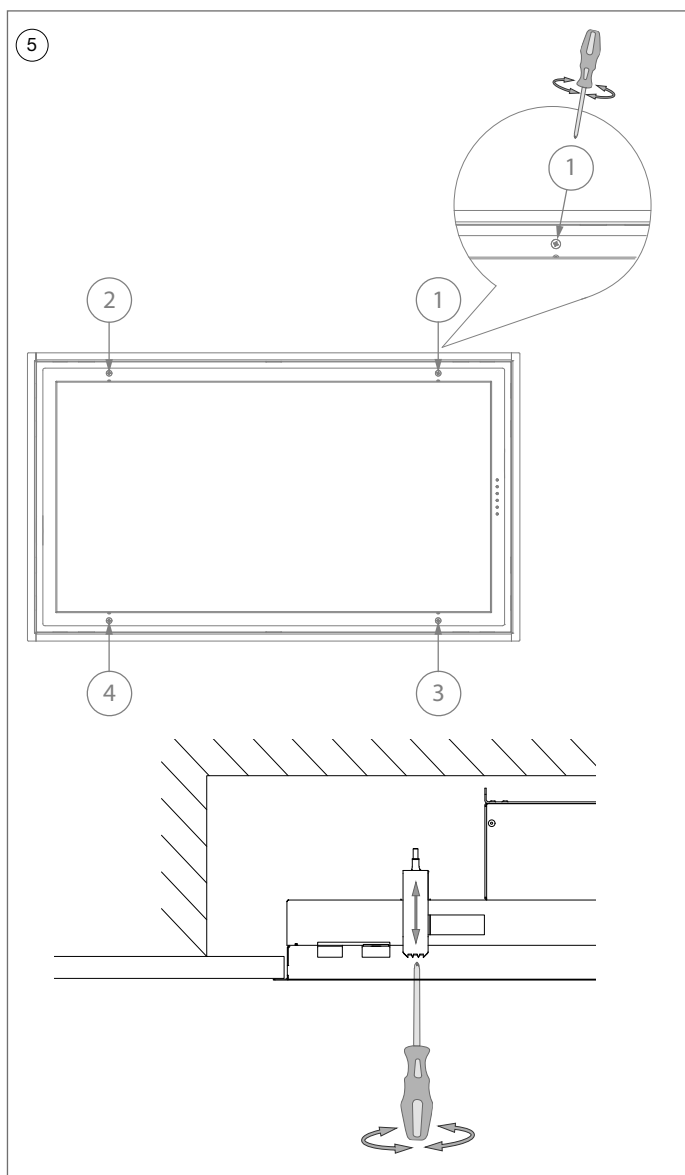

- 5 Apriete con la mano los 4 tornillos de sujeción para fijar definitivamente la unidad de techo (atención: no apriete demasiado fuerte sobre placas de yeso). Una vez apretados esos tornillos de sujeción, la unidad de techo ya está lista para su uso.

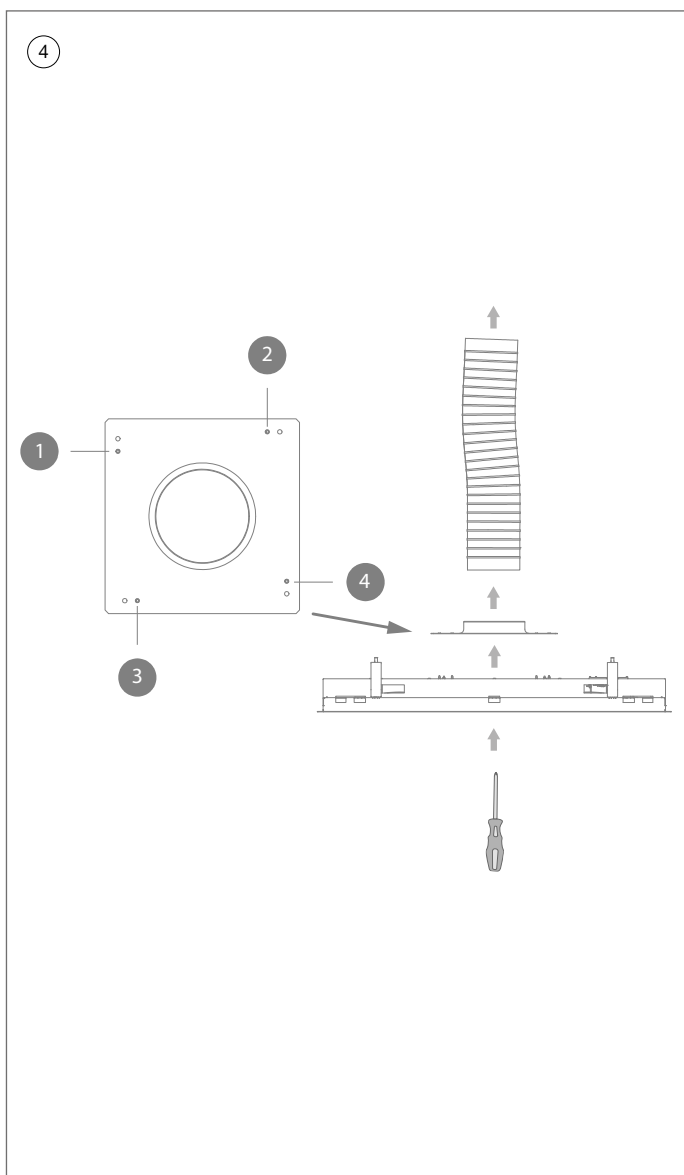

3.4 Instalación con motor a distancia en combinación con el kit 800997



Esta instalación solo es posible con el kit opcional para motor a distancia: 800997.

Este kit es un accesorio opcional y puede ser adquirido a través de su distribuidor especializado.

Puede encontrar su distribuidor en nuestro sitio web: www.novy.com.

- ④ Saque la unidad de motor de la unidad de techo retirando los 4 tornillos de sujeción (véase ③); utilice de nuevo esos tornillos para instalar el adaptador de tubo (6830828) en la unidad de techo. Puede desconectar los enchufes de la unidad de motor.

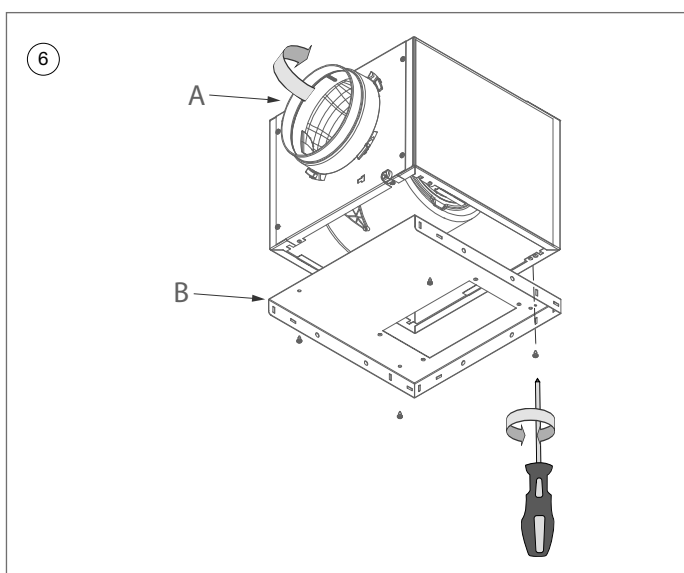
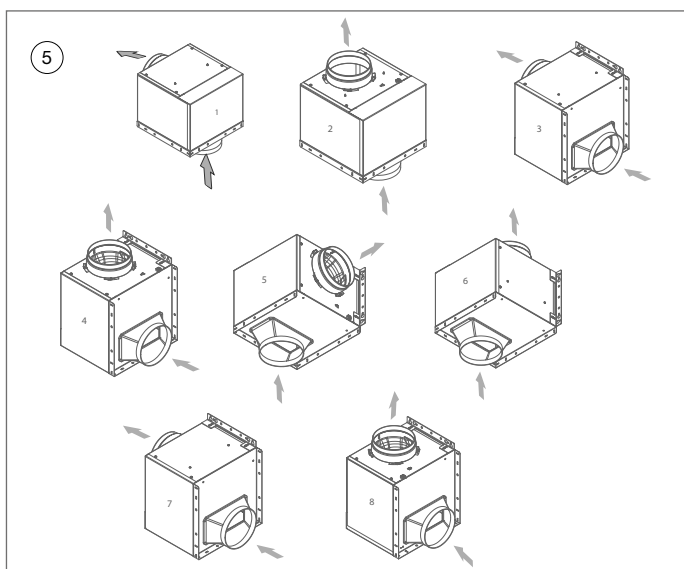

5 Estas son las posibles posiciones de colocación de la unidad de motor.

6 A Determine el lugar y la posición suspendida de la unidad de motor. En caso necesario, es posible modificar la dirección de extracción del motor. La entrada y la extracción se pueden situar en un ángulo de 90° u opuestas entre sí.

B Atornille el adaptador de tubo (6830829) a la parte inferior del motor por medio de los tornillos (4 x 906116).

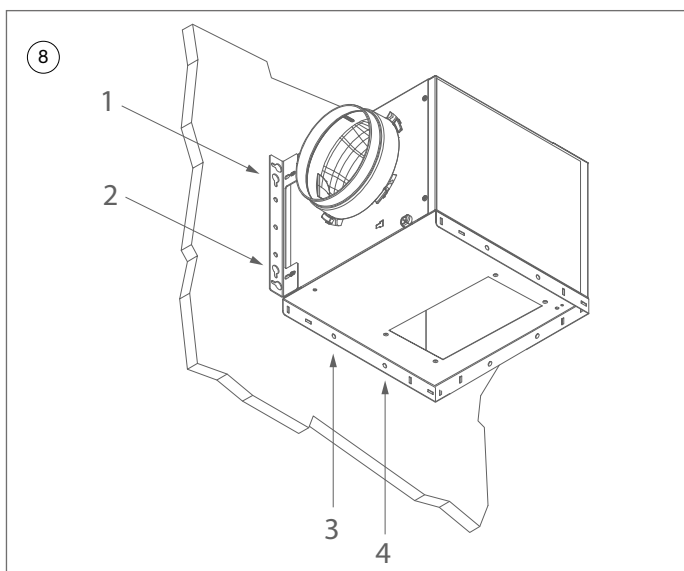
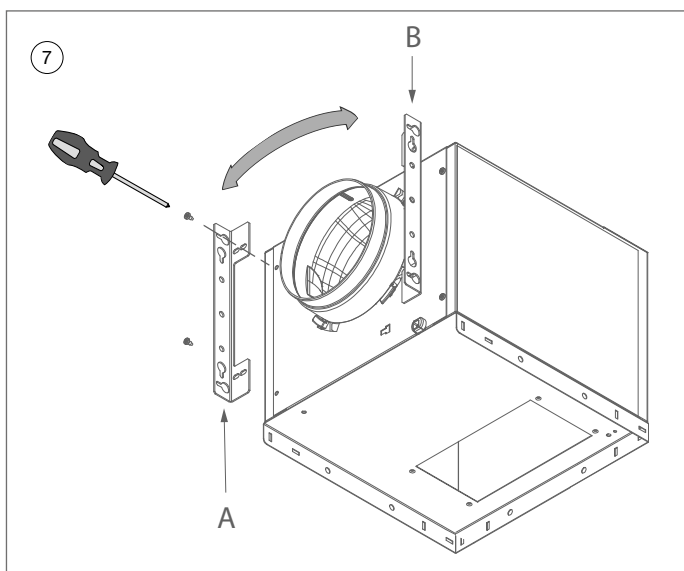

- 7 Fije el estribo de suspensión (830822) a la carcasa del motor. Para ello es necesario aflojar antes los tornillos de la carcasa del motor. A continuación, coloque el estribo de suspensión sobre la unidad de motor y vuelva a atornillarlo con los mismos tornillos. Puede elegir entre la posición A o B.
- 8 Para fijar la unidad del motor a la pared, marque primero los 4 orificios para taladrar.

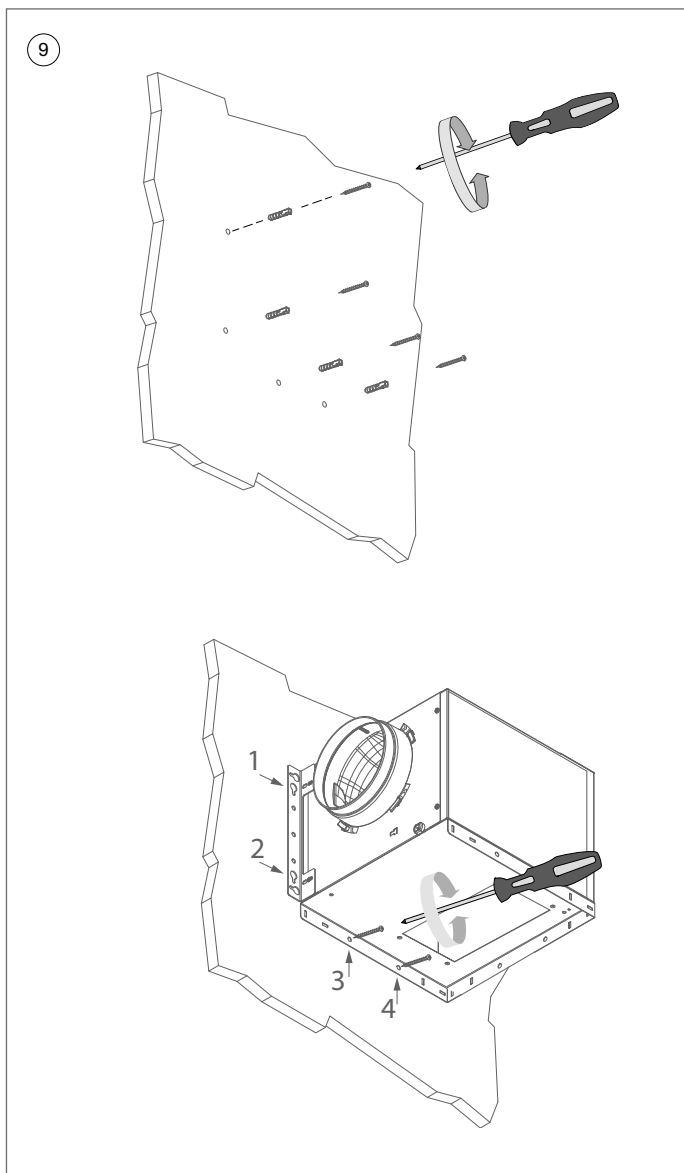

- 9 **Montaje sobre pared de piedra**
- Utilice los tornillos 906143 y los tacos 906055.
- Taladre los 4 puntos marcados e introduzca en ellos los tacos.
 - Apriete parcialmente los 2 tornillos en las posiciones 1 y 2.
 - Cuelgue la unidad de motor sobre esos 2 tornillos. A continuación, apriete los tornillos.
 - Instale también los tornillos en las posiciones 3 y 4.

Montaje sobre pared de madera

Utilice los tornillos 906192.

- Apriete parcialmente los 2 tornillos en las posiciones 1 y 2.
- Cuelgue la unidad de motor sobre esos 2 tornillos. A continuación, apriete los tornillos.
- Instale también los tornillos en las posiciones 3 y 4.

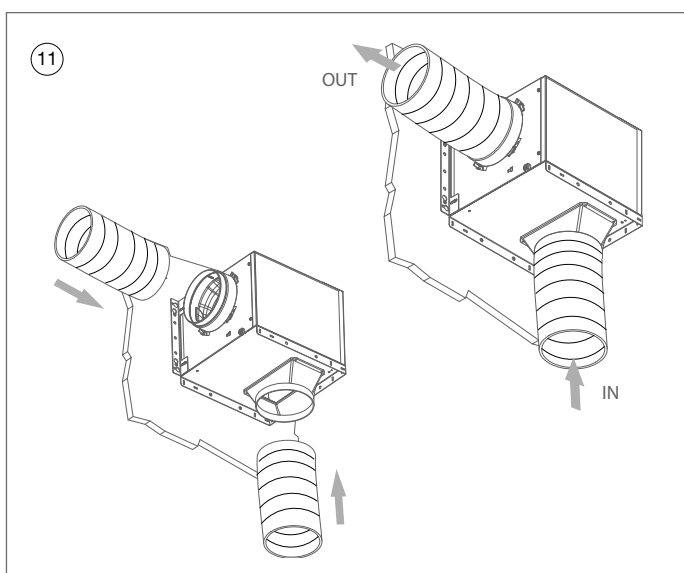
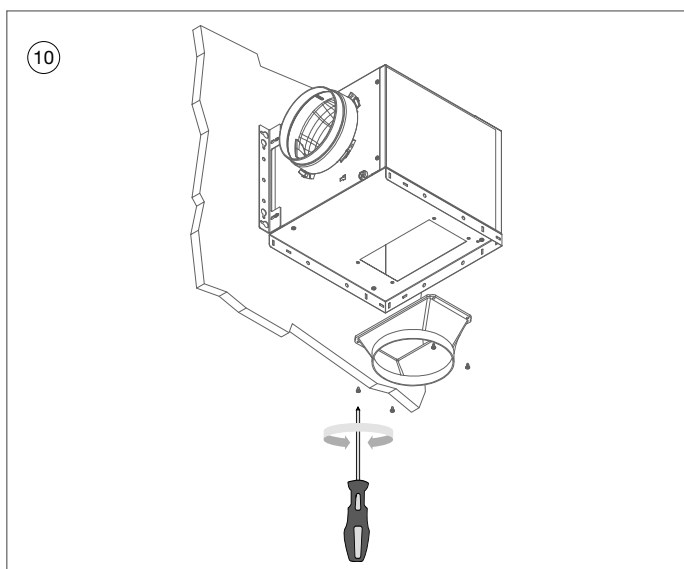

10 Conecte la salida de plástico (864006) al adaptador de tubo por medio de 4 tornillos (906116).

11 Fije el tubo de aspiración y de extracción a la unidad de motor por medio de una abrazadera para tubos. Conecte el enchufe del cable procedente de la unidad de techo al enchufe situado en la unidad de motor.

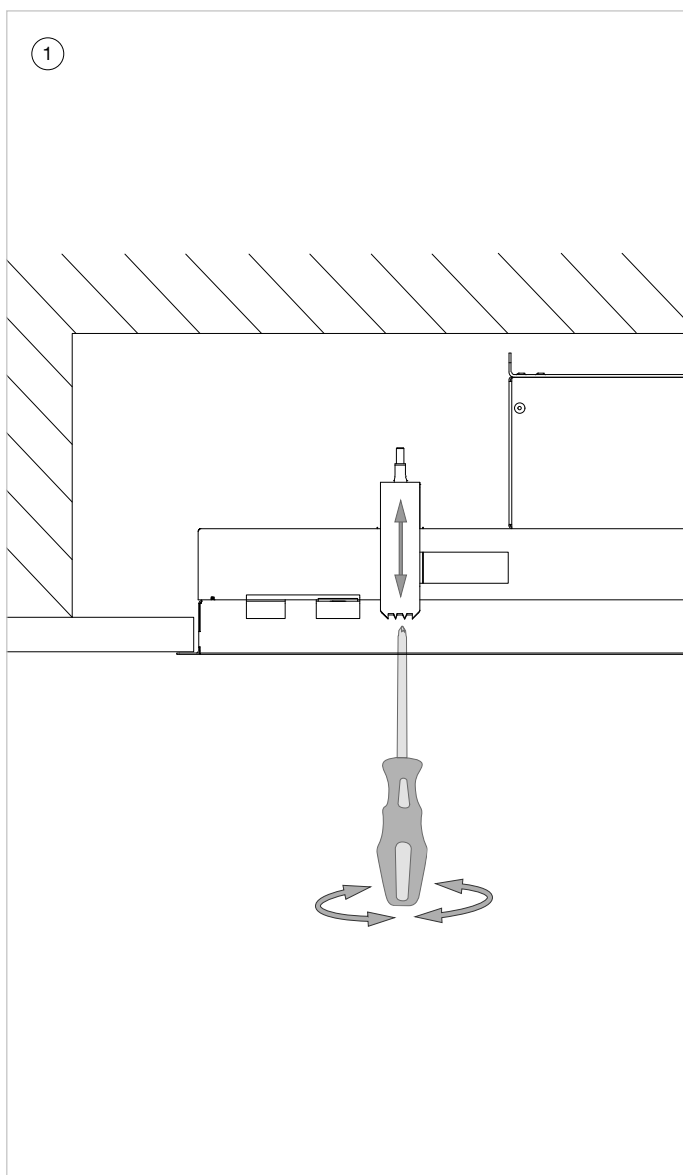

3.5 Desmontaje de la unidad de techo

- 1 Antes de desmontar la unidad, proteja el quemador, por ejemplo, con un cartón o un paño por si cae algún tornillo o abrazadera.



Realice las siguientes acciones solo si la alimentación está desconectada de la toma de corriente.

Para desinstalar la unidad de techo hay que aflojar del todo los 4 tornillos de sujeción. Una vez retirados, la unidad de techo bajará.



Tenga en cuenta que los muelles de sujeción desatornillados pueden caerse.

CONTENUTO

1.	NORME DI SICUREZZA E DI MONTAGGIO	24
2.	ACCESSORI	27
3.	INSTALLAZIONE	29
3.1	Installazione con apertura di scarico verso DESTRA	32
3.2	Installazione con apertura di scarico verso SINISTRA/ANTERIORE/POSTERIORE	34
3.3	Installazione con apertura di scarico verso L'ALTO	36
3.4	Installazione con motore a distanza in combinazione con il kit 800997	38
3.5	Smontaggio dell'unità a soffitto	43
4.	DIMENSIONI	86
	6833, 6834	86
	6843, 6844	87



1. NORME DI SICUREZZA E DI MONTAGGIO

Le presenti istruzioni riguardano il montaggio della cappa Novy illustrata sulla copertina. Leggere attentamente le istruzioni d'uso, le istruzioni di sicurezza e le istruzioni d'installazione prima di installare e attivare il dispositivo.

Le istruzioni di sicurezza sono indicate in un opuscolo separato fornito con l'apparecchio o elencati sul nostro sito web www.novy.com.

Seguire le istruzioni di sicurezza, le istruzioni di montaggio e le istruzioni d'uso per evitare lesioni e danni materiali.

In questo manuale sono stati utilizzati alcuni simboli. Qui di seguito si trova il significato di questi simboli.

Symboli	Significato	Azione
	Indicatore	Spiegazione di un'indicazione sulla cappa aspirante.
	Informazione/ Avviso	Questo simbolo indica un suggerimento importante o una situazione pericolosa.



Norme per il montaggio dell'apparecchio

- Al fine di garantire che i fumi di cottura siano assorbiti nel modo migliore, l'apparecchio o la struttura in cui esso sarà integrato devono coprire l'intera superficie del piano di cottura. In caso di integrazione in una struttura autocostruita, assicurarsi che l'apparecchio sia montato centralmente sopra il piano cottura.
- Per un funzionamento ottimale, il piano cottura non deve essere più grande dell'apparecchio o della struttura in cui è integrato.
- Per facilitare il montaggio dell'apparecchio è consigliabile che esso venga eseguito da almeno 2 persone.



Espulsione o ricircolo

Prima di iniziare l'installazione bisogna avere deciso se si intende utilizzare un canale di espulsione verso l'esterno o si vuole utilizzare la cappa come dispositivo di ricircolo. Se si sceglie il ricircolo, fare riferimento al kit di ricircolo incluso tra gli accessori in queste istruzioni di installazione.



Installazione del condotto di scarico

Per un funzionamento ottimale della cappa aspirante è importante prestare attenzione ai punti seguenti durante l'installazione:

- Il diametro del raccordo di uscita del motore misura 150 mm. Si raccomanda di utilizzare un canale di scarico con diametro di 150mm.
- Il miglior funzionamento e il minor livello di rumorosità possibile dell'apparecchio può essere ottenuto riducendo al minimo la lunghezza e il numero di curve del condotto di scarico con il diametro prescritto.
- Utilizzare tubi lisci non infiammabili con diametro interno pari al diametro esterno del raccordo di connessione della cappa.
- Utilizzare condotti piatti con angoli arrotondati e deflettori d'aria nelle curve. Questi condotti sono disponibili presso Novy.
- Non ridurre il diametro dello scarico. Ciò ne ridurrebbe la capacità causando un incremento del livello di rumorosità.
- Evitare curve a 90°. Utilizzare curve arrotondate per una migliore aspirazione dell'aria.
- L'uso del tubo flessibile deve essere ridotto al minimo e limitato solo a piccole connessioni, per esempio per la connessione tra motore e condotto di scarico. Estendere al massimo i canali flessibili e tagliarli a misura.
- Assicurarsi che il condotto di scarico non sia ammaccato e non siano presenti piegature indebite o incrinature.
- Collegare i pezzi del condotto in modo sicuro e a tenuta d'aria utilizzando fascette stringitubo o nastro di alluminio.
- Se il condotto di scarico è orizzontale, installarlo leggermente inclinato in modo che la condensa non ritorni verso l'apparecchio.
- Se il condotto di scarico attraversa degli ambienti freddi, le differenze di temperatura possono causare della condensa. Assicurarsi che il condotto di scarico sia isolato.

- In caso di scarico in facciata esterna, attraverso una doppia parete, assicurarsi che il condotto attraversi completamente la camera isolante, uscendo un poco verso l'esterno.
- In caso di scarico attraverso la facciata utilizzare un'apposita griglia da parete esterna.
- In caso di aspirazione dal tetto, utilizzare un tubo da tetto a doppia parete, con una sezione sufficiente.
- In caso di raccordo con un condotto di scarico corto può essere opportuno montare una valvola di non ritorno nel condotto per impedire l'ingresso dell'aria dall'esterno.
- L'apparecchio non deve essere collegato ad una canna fumaria o camino in uso o che serve a ventilare ambienti con caminetti o altre fiamme libere.
- Asegúrese de que exista ventilación suficiente. La entrada de aire fresco se puede conseguir abriendo un poco una ventana o una puerta exterior o instalando una rejilla de ventilación.
- Quando si utilizza un apparecchio dotato di un motore interno o collegato a un motore separato con estrazione dell'aria verso l'esterno, nel locale di installazione/posizionamento dell'apparecchio deve essere presente una via d'ingresso dell'aria tale da consentire il libero afflusso di aria fresca.
- Anche nel caso di un apparecchio con ricircolo, deve essere disponibile una quantità minima di ventilazione nel locale in cui si trova l'apparecchio. La ventilazione può essere realizzata ricorrendo all'impianto di ventilazione generale dell'abitazione oppure socchiudendo una finestra o aprendo una porta.

2. ACCESSORI

Ricircolo

Se si sceglie il ricircolo, Novy propone gruppi soffianti di diverse dimensioni, tra cui i tipi: 841400 / 842400 / 843400 o 7931400 / 7932400 / 7933400.

Posizionamento remoto dell'unità motore

Pureline consente una semplice installazione remota interna dell'unità motore con un kit di installazione aggiuntivo.

Cio garantisce un silenzio assoluto all'interno della cucina. Per il montaggio remoto dell'unità motore, il livello acustico dipende dall'installazione. Il kit contiene materiali di montaggio e un cavo di prolunga da 5 m (800997).

Adattatore per canale piatto

Nel caso di posizionamento remoto del motore e l'adattatore consente di collegare direttamente un canale piatto di scarico alla cappa. Il vantaggio consiste nella ridotta altezza dell'incasso (6830053). Utilizzare sempre in combinazione con il kit per l'installazione remota del motore in interni (800997).

Usa il connettore di scarico (906417) piatto per collegare la conduttura di scarico piatta all'uscita dell'adattatore.

Cavo di prolunga

In caso di posizionamento remoto dell'unità motore, può essere necessario montare un cavo più lungo tra la cappa e il motore. Il cavo di prolunga si collega al cavo esistente, ed ha una lunghezza di 5 m. (7000094).

Accessori scarico tondo

- Canale di scarico tondo
lunghezza 1000 mm Ø150 mm 906415
- Raccordo Ø150 mm 906417
- Curva 90° Ø150 mm 906416
- Griglia da parete esterna in alluminio
per Ø150 mm 906178
- Kit di tubi Ø150 mm telescopici a
parete con valvola di non ritorno 906420
- Valvola di non ritorno Ø150 mm 906432

Accessori per scarico piatto

- Canale di scarico flessibile
lunghezza 750 mm 906408
- Canale di scarico piatto lunghezza
1000 mm (misure 89 x 222 x 1000 mm) 906401
- Raccordo di connessione
(misure 94 x 227 x 80 mm) 906402
- Curva orizzontale
(misure 94 x 227 x 290 mm) 906403

- Curva verticale (misure 94 x 175 x 227 mm) 906404
- Curva 15° (misure 94 x 227 x 138 mm) 906418
- Adattatore angolare
(misure 94 x 227 x 205 mm) 906405
- Raccordo di transizione a Ø150 mm 906406
(misure 94 x 227 x 190 mm)
- Kit di tubi piatto misura 89 x 222 mm 906425
telescopici a parete con valvola
di non ritorno
- Griglia inox a lamelle con valvola di 906407
non ritorno (misure 290 x 160 mm)

Accessori generali

- Fascetta stringitubo con gamma 906291
di regolazione Ø60-215 mm
- Nastro d'alluminio da 50 m 906292
- Inox cleaner: prodotto di pulizia per la 906060
manutenzione dell'acciaio inox

InTouch

InTouch offre la possibilità di comandare la cappa Novy dal piano di cottura a induzione Novy InTouch. L'unità a soffitto standard è compatibile con piani cottura a induzione di InTouch.

Consultare il sito per i diversi modelli di piani cottura a induzione con InTouch.

Interruttore a finestra

Questa cappa è dotata di un collegamento per un interruttore a finestra di contatto. Se la cappa deve funzionare contemporaneamente ad un apparecchio di riscaldamento che preleva l'aria dal locale, e se l'alimentazione di aria fresca richiesta può avvenire solo attraverso una finestra aperta, è possibile collegare alla cappa un interruttore a contatto con la finestra (non fornito).

In questo modo la cappa funziona solo se la finestra è aperta. Quando la finestra è chiusa, la cappa non può essere accesa. Come accessorio è disponibile un set di cavi per il contatto con la finestra (codice 990036). Con il kit di cablaggio, è possibile effettuare il collegamento dai comandi della cappa all'esterno della cappa. Sarà così poi possibile collegare un interruttore a contatto per finestra (da acquistare a parte).

Ulteriori informazioni sui prodotti, gli accessori e i servizi di Novy sono disponibili su internet: www.novy.com.

3. INSTALLAZIONE



L'unità a soffitto può essere incassata in pannelli dello spessore di 18-35 mm. Non montare direttamente in pannelli di cartongesso, prevedere sempre dei rinforzi per l'applicazione dei morsetti di fissaggio. Prevedere una presa elettrica nelle vicinanze dell'unità a soffitto, in modo che l'unità a soffitto possa essere messa in qualsiasi momento fuori tensione.



In considerazione del notevole peso della cappa aspirante, il soffitto deve avere una capacità di carico adeguata.



L'altezza d'installazione consigliata per un piano di cottura elettrico o in ceramica è di minimo 600 mm e massimo 1600 mm dal piano. L'altezza di montaggio per una cucina a gas o a induzione è di minimo 650 mm e massimo a 1600 mm.

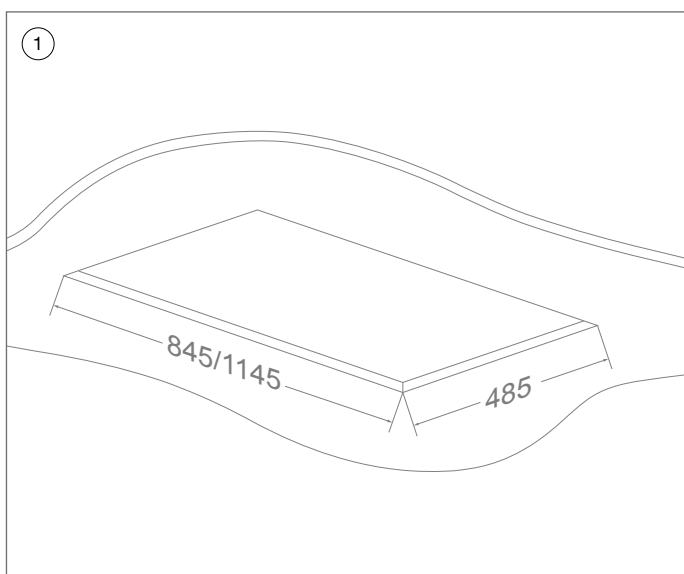
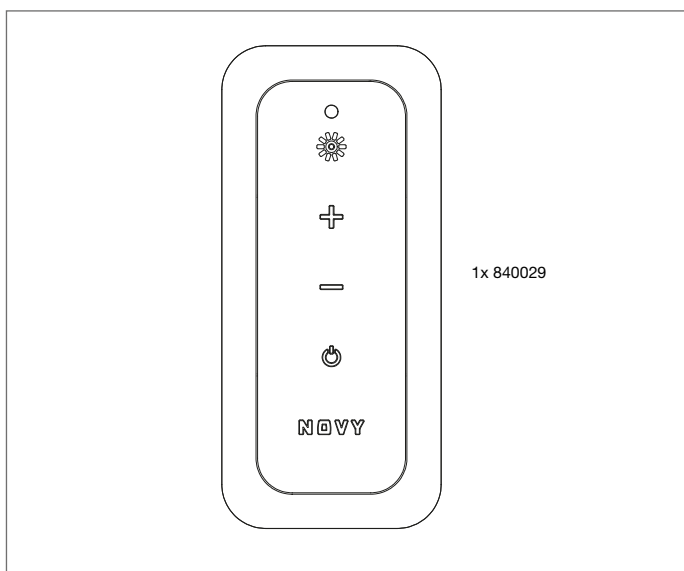

① Crea un'apertura per l'incasso:

Type 6833/6834

Recesso 845 mm x 485 mm

Type 6843/6844

Recesso 1145 mm x 485 mm

- Per l'installazione dell'unità a soffitto è necessario eseguire un taglio sulla piastra di montaggio. Si raccomanda di rifinire il taglio a tenuta stagna.
- L'unità a soffitto deve essere montata con i controlli sul lato destro dell'utente, affinché la piastra inferiore si apra lontano dall'utente e il filtro possa essere rimosso facilmente dalla cappa.

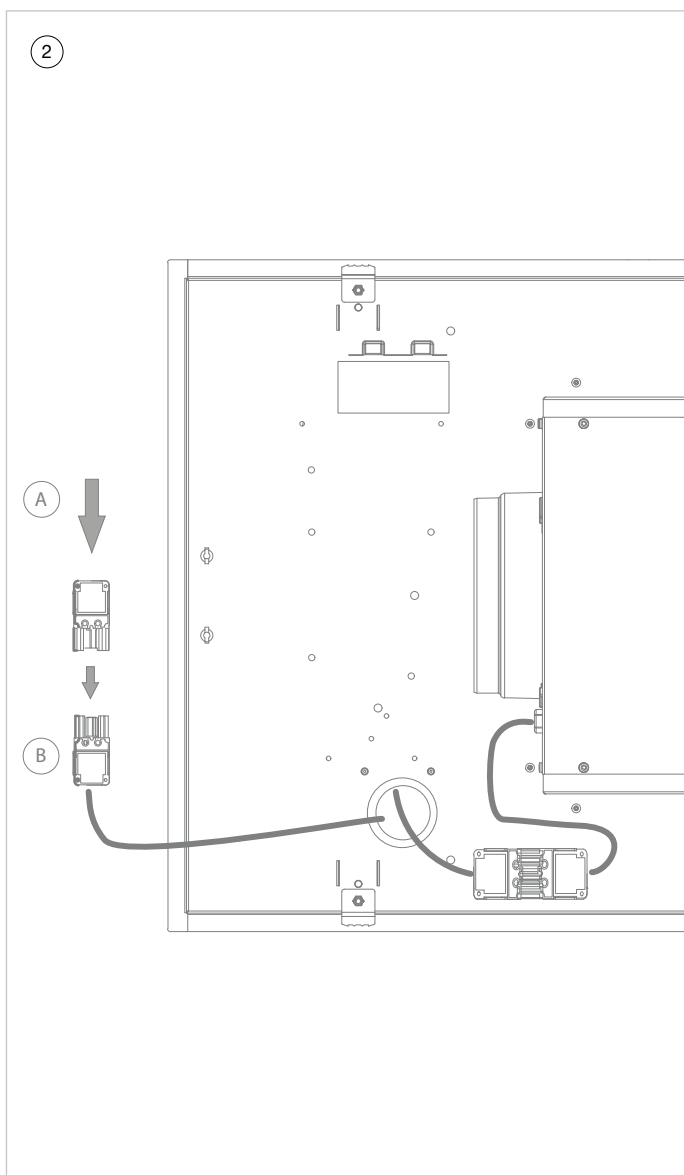

- ② È possibile comandare un dispositivo esterno d'illuminazione (max 300W) tramite il telecomando della cappa.

Collegamento dell'illuminazione esterna

A: Collegare il cavo di alimentazione dell'illuminazione al connettore fornito (864027).

B: Collegare questo connettore situato sul retro della cappa.

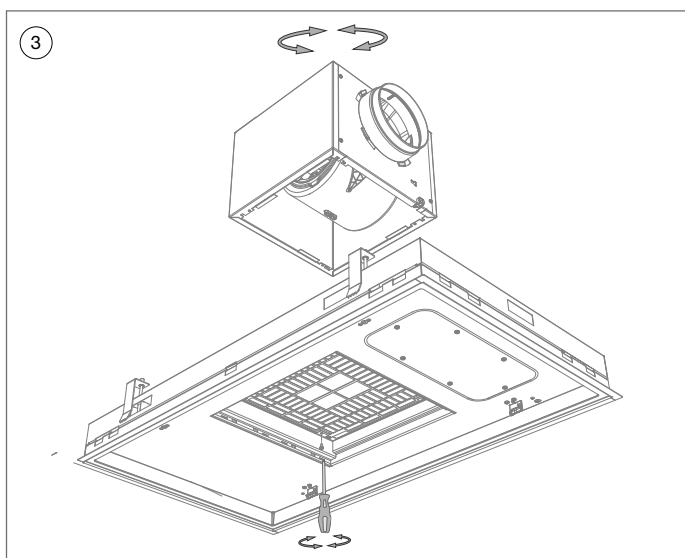

- 3 La cappa deve essere montata con i controlli sul lato destro dell'utente, affinché la piastra inferiore si apra lontano dall'utente e i filtri possano essere rimossi facilmente dalla cappa. Di norma, l'apertura di scarico del motore è rivolta verso destra.

Modifica della direzione del flusso d'aria del motore (se richiesta).

Laterale:

- Aprire la piastra inferiore e rimuovere i filtri dall'unità a soffitto.
- Scollegare il cavo che connette il motore all'unità a soffitto.
- Svitare le 4 viti che si trovano accanto la griglia di protezione.
- Ruotare il motore per orientare lo scarico nella posizione desiderata e fissarlo in posizione riavvitando le 4 viti.

3.1 Installazione con apertura di scarico verso DESTRA

3.2 Installazione con apertura di scarico VERSO SINISTRA/ANTERIORE/POSTERIORE

3.3 Installazione con apertura di scarico verso L'ALTO

3.4 Installazione con motore a distanza in combinazione con il kit 800997

3.5 Smontaggio dell'unità a soffitto

Vedi pagine successive

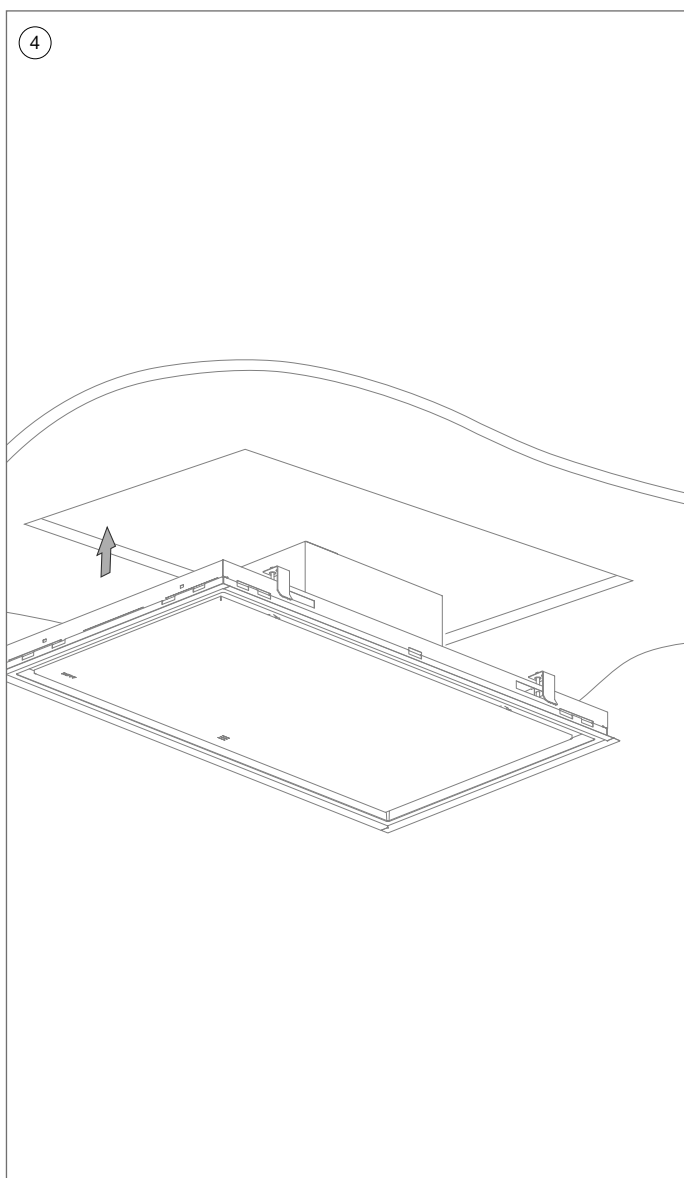

3.1 Installazione con apertura di scarico verso DESTRA

- 4 Posizionare il canale di scarico su un raccordo di connessione del motore mediante nastro d'alluminio o con una fascetta.

Se si utilizza un tubo fisso, posizionare prima un isolante sul bordo della bocca soffiante del motore.



Garantire una lunghezza sufficiente del condotto di scarico affinché possa essere ricollegato dopo lo smontaggio.

- Collegare la spina nella presa a parete.
- Infilare l'unità a soffitto nell'apertura premendo sui bordi fino a udire uno scatto.



Non premere sulla piastra inferiore!

- L'unità rimarrà sospesa in posizione.

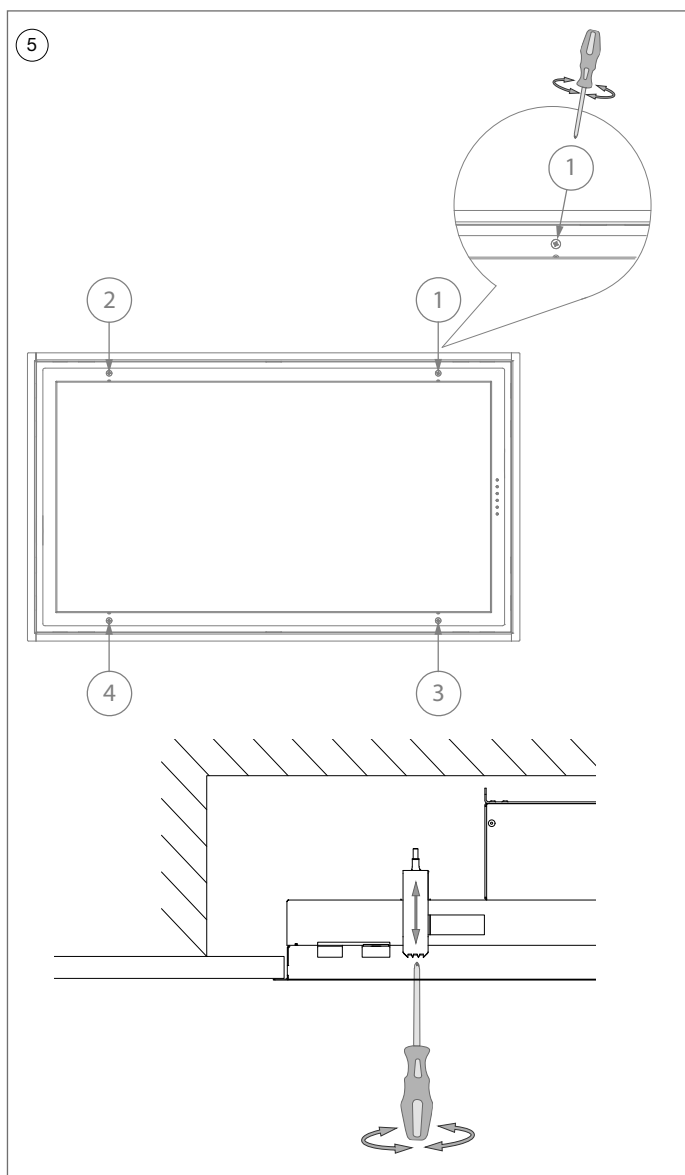

- 5 Avvitare a mano le 4 viti di fissaggio per assicurare definitivamente l'unità a soffitto. (Attenzione: non serrare eccessivamente le viti nel cartongesso!) Una volta avvitate le viti di fissaggio, l'unità soffitto è pronta per l'uso.

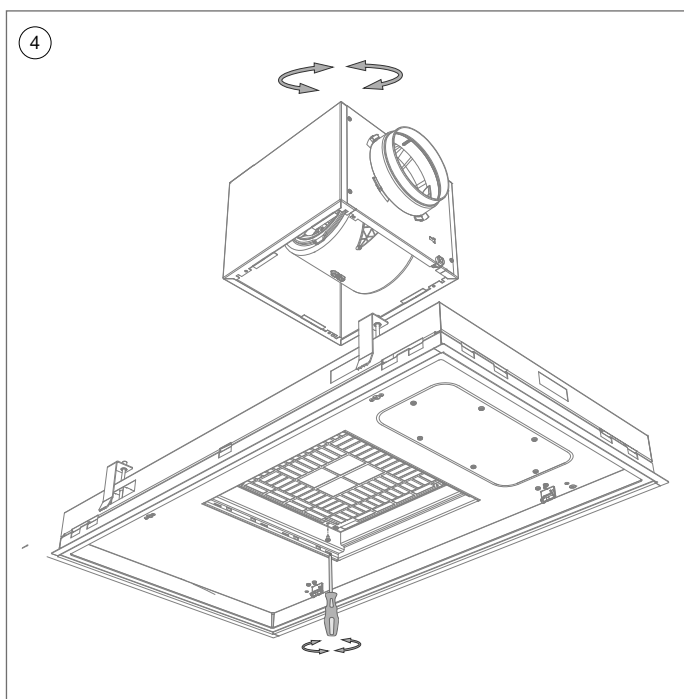

3.2 Installazione con apertura di scarico verso SINISTRA/ANTERIORE/POSTERIORE

- 4
- Aprire la piastra sul fondo e rimuovere il filtro anti-grasso.
 - Allentare le viti situate di fianco alla griglia protettiva. L'unità motore è ora scollegata dalla cappa.
 - Ruotare l'unità motore finché l'apertura di scarico si trova sulla sinistra e avvitare l'unità motore con le viti.
 - Collocare il filtro anti-grasso nella cappa e chiudere la piastra inferiore.

Posizionare il canale di scarico su un raccordo di connessione del motore mediante nastro d'alluminio o con una fascetta.

Se si utilizza un tubo fisso, posizionare prima un isolante sul bordo della bocca soffiante del motore.



Garantire una lunghezza sufficiente del condotto di scarico affinché possa essere ricollegato dopo lo smontaggio.

- Collegare la spina nella presa a parete.
- Infilare l'unità a soffitto nell'apertura premendo sui bordi fino a udire uno scatto.



Non premere sulla piastra inferiore!

- L'unità rimarrà sospesa in posizione.

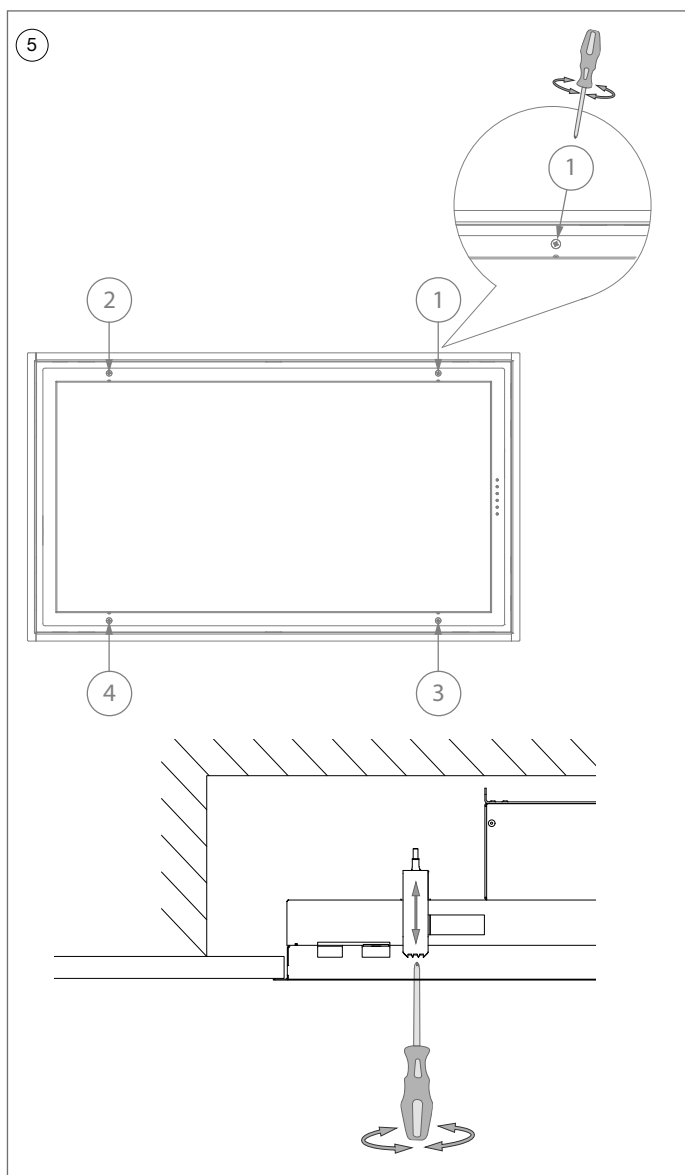

- 5 Avvitare a mano le 4 viti di fissaggio per assicurare definitivamente l'unità a soffitto. (Attenzione: non serrare eccessivamente le viti nel cartongesso!) Una volta avvitate le viti di fissaggio, l'unità soffitto è pronta per l'uso.

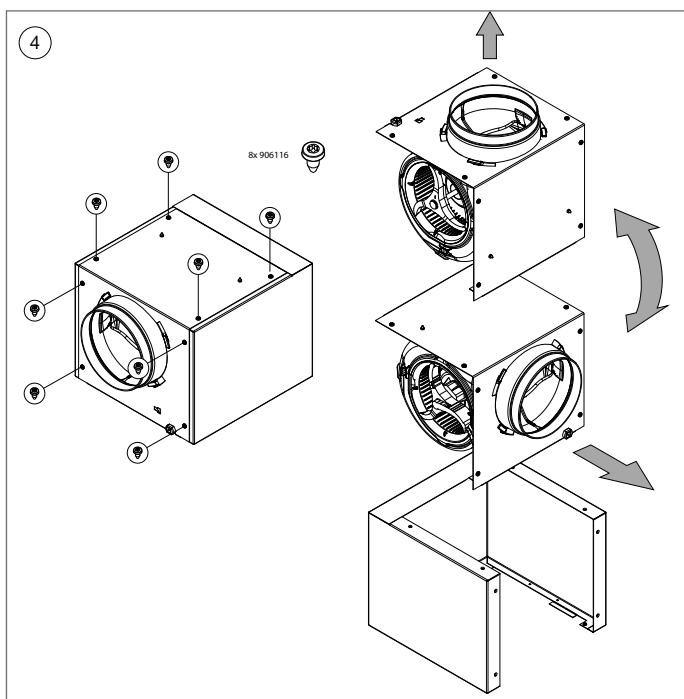

3.3 Installazione con apertura di scarico verso L'ALTO

- 4
- Allentare le viti sul coperchio del motore (8x).
 - Ruotare il coperchio del motore di un quarto di giro e reinserire il coperchio del motore sul vano motore. Riavvitarlo con le 8 viti.

Posizionare il canale di scarico su un raccordo di connessione del motore mediante nastro d'alluminio o con una fascetta.

Se si utilizza un tubo fisso, posizionare prima un isolante sul bordo della bocca soffiante del motore.



Garantire una lunghezza sufficiente del condotto di scarico affinché possa essere ricollegato dopo lo smontaggio.

- Collegare la spina nella presa a parete.
- Infilare l'unità a soffitto nell'apertura premendo sui bordi fino a udire uno scatto.



Non premere sulla piastra inferiore!

- L'unità rimarrà sospesa in posizione.

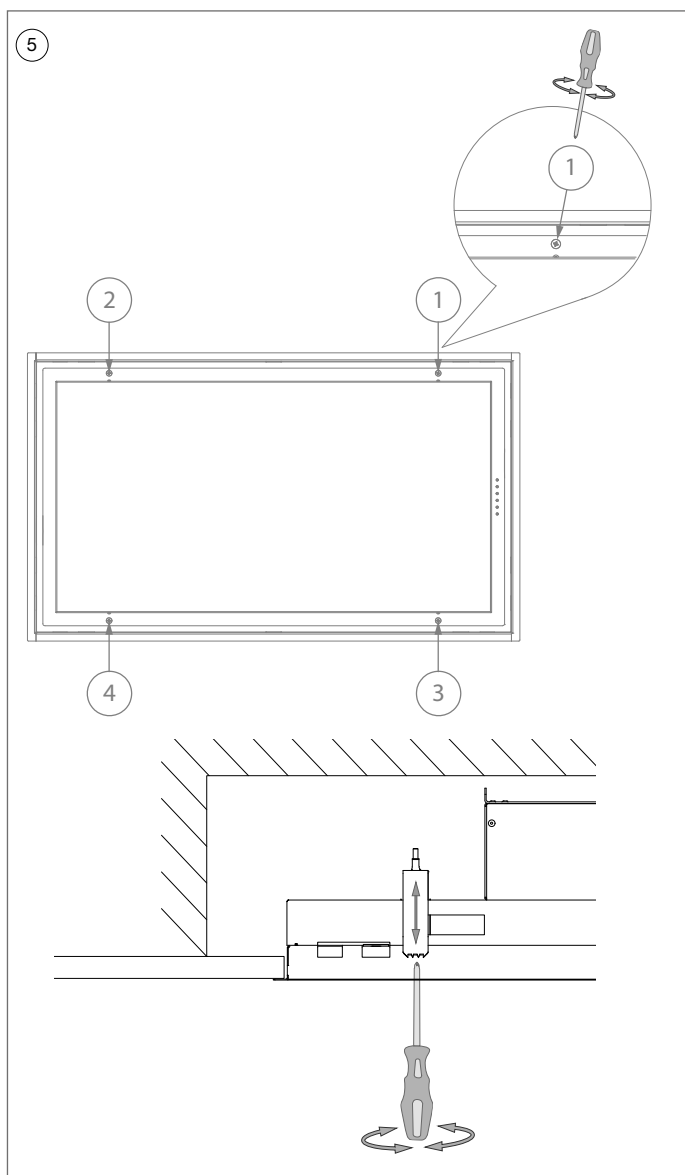

- 5 Avvitare a mano le 4 viti di fissaggio per assicurare definitivamente l'unità a soffitto. (Attenzione: non serrare eccessivamente le viti nel cartongesso!) Una volta avvitate le viti di fissaggio, l'unità soffitto è pronta per l'uso.

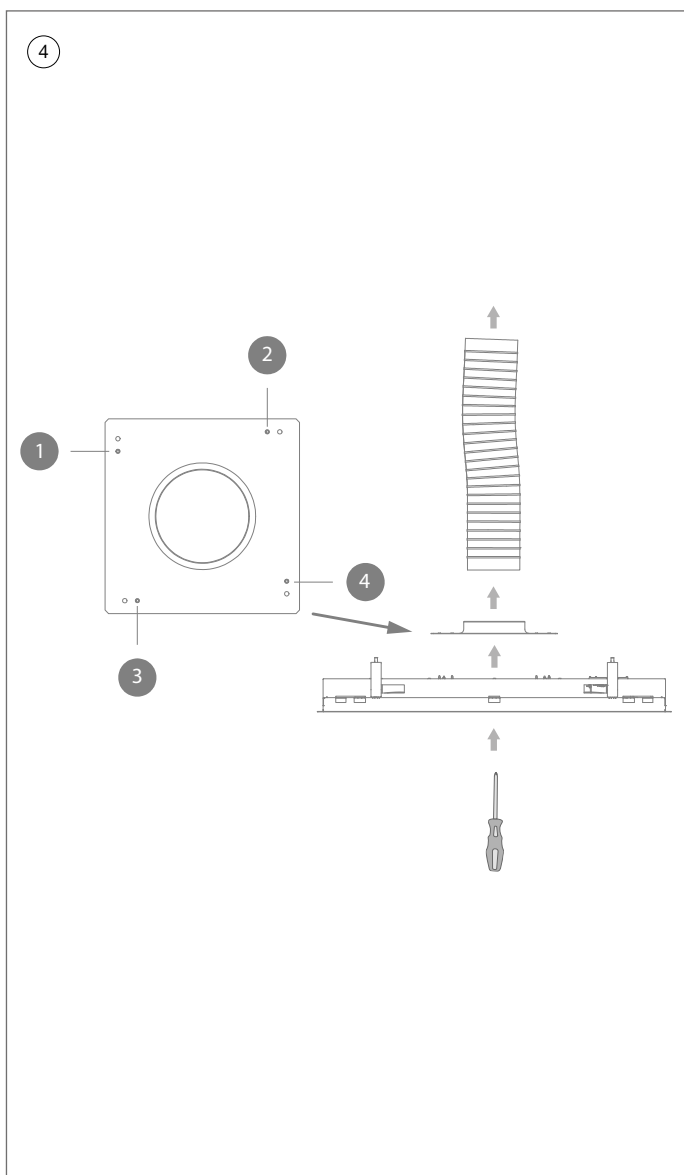

3.4 Installazione con motore a distanza in combinazione con il kit 800997



Questa installazione è possibile solo con il kit opzionale per motore a distanza: 800997.

Questo kit è un accessorio opzionale e può essere acquistato tramite il vostro rivenditore specializzato.

Potete trovare il vostro rivenditore sul nostro sito web: www.novy.com.

- ④ Prendere il gruppo motore dall'unità a soffitto rimuovendo le 4 viti di fissaggio (vedere ③); riutilizzare queste viti per montare all'unità a soffitto l'adattatore del tubo (6830828). Le spine sul gruppo motore possono essere scollegate.

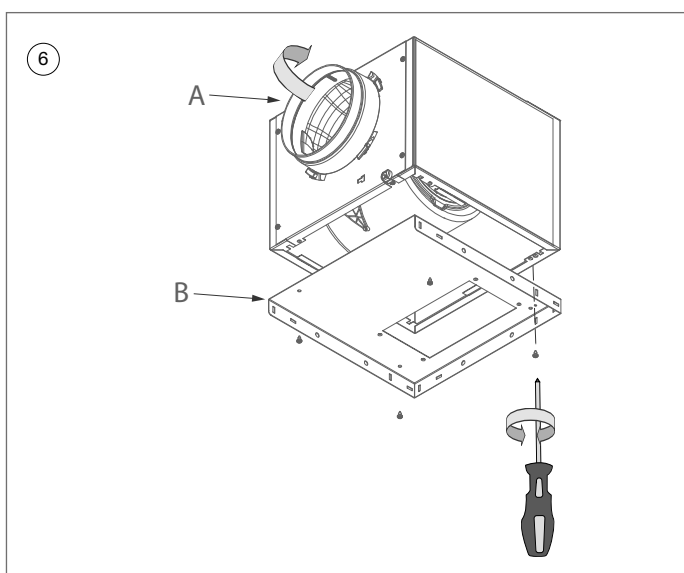
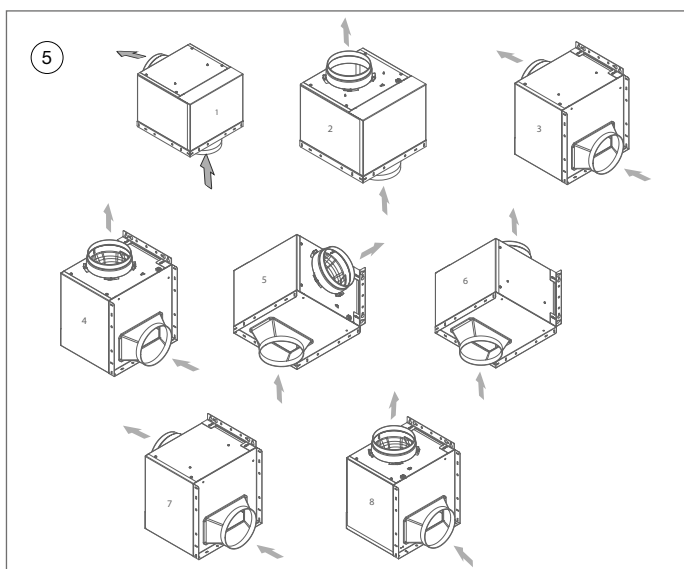

5 Queste sono le possibili posizioni di montaggio del blocco motore.

6 A Stabilire il punto e la posizione di sostegno dell'unità motore. Se necessario, è possibile modificare la direzione del flusso dell'aria del motore. I tubi di ingresso e di scarico possono essere realizzati con un angolo di 90° o opposti l'uno all'altro.

B Avvitare l'adattatore del tubo (6830829) alla parte inferiore del motore con le viti (4 x 906116).

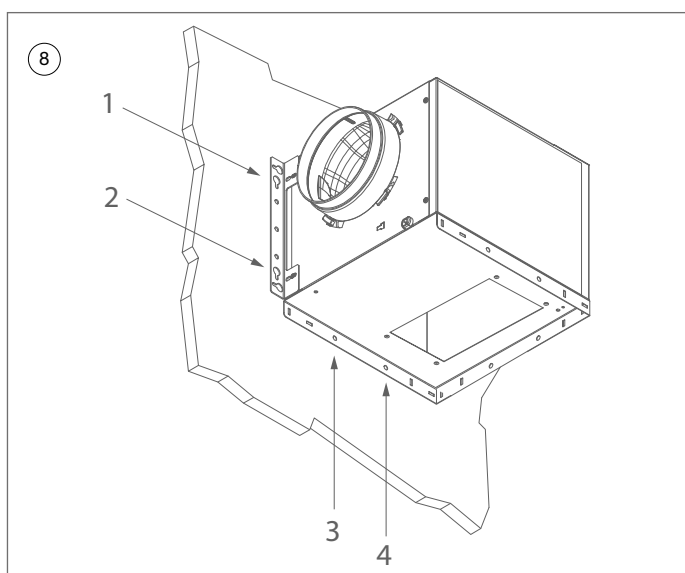
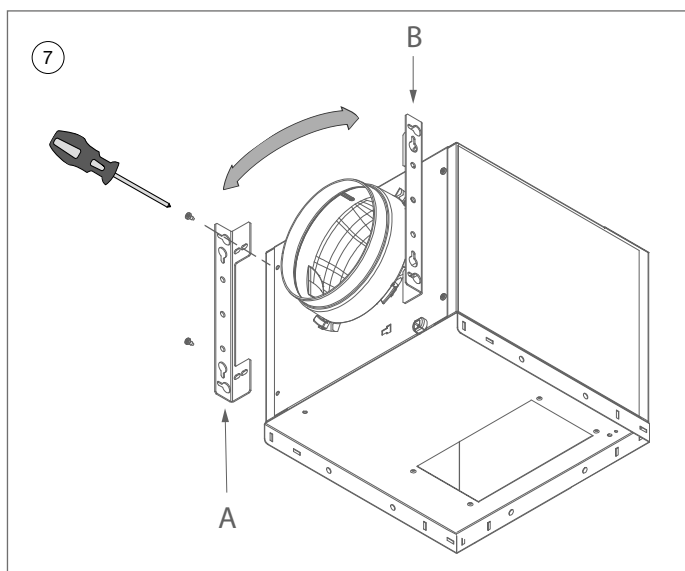

- 7 Per fissare la staffa di sostegno (830822) al carter del motore, rimuovere anzitutto le apposite viti dal carter del motore. Quindi posizionare la staffa sul carter del motore e fissarlo riavvitando le stesse viti. È possibile scegliere la posizione A o B.

- 8 Per fissare l'unità motore alla parete, segnare la posizione dei 4 fori.

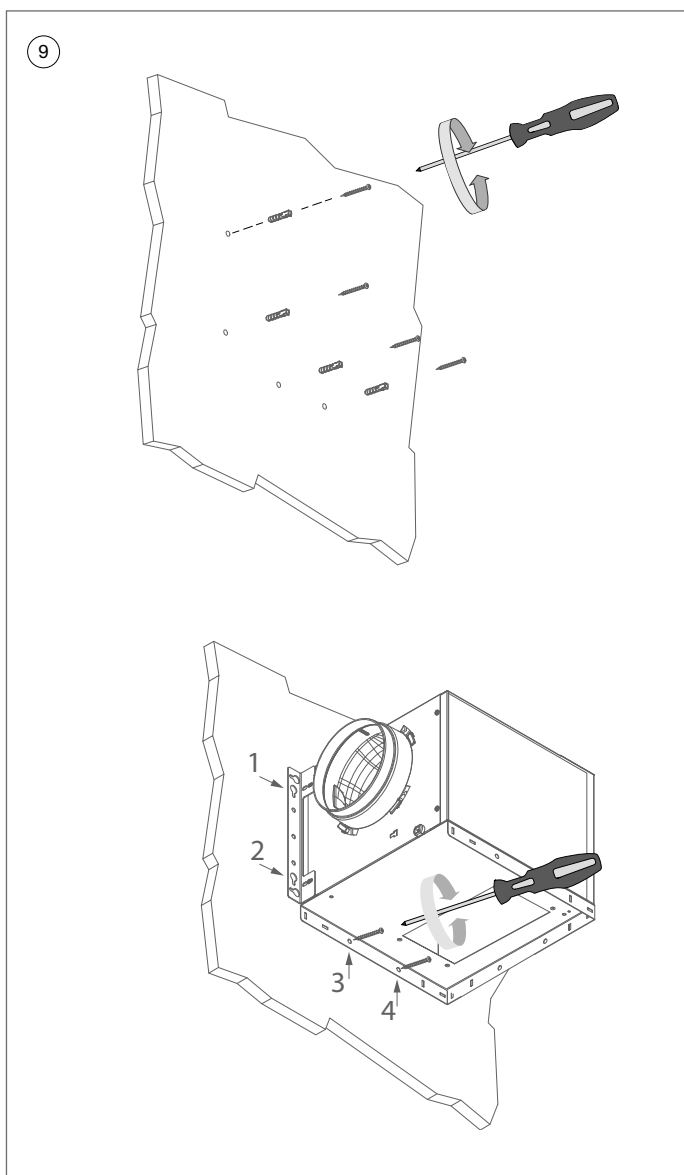

- 9 **Montaggio su un muro di mattoni**
 Utilizzare le viti 906143 e i tasselli 906055.
- Praticare i fori nei 4 punti segnati e inserire i tasselli.
 - Avvitare parzialmente 2 viti nelle posizioni 1 e 2.
 - Agganciare l'unità motore a queste 2 viti, quindi avvitare le viti.
 - Avvitare parzialmente anche le viti nelle posizioni 3 e 4.

Installazione su una parete di legno

Utilizzare le viti 906192.

- Avvitare parzialmente 2 viti nelle posizioni 1 e 2.
- Agganciare l'unità motore a queste 2 viti, quindi avvitare le viti.
- Avvitare parzialmente anche le viti nelle posizioni 3 e 4.

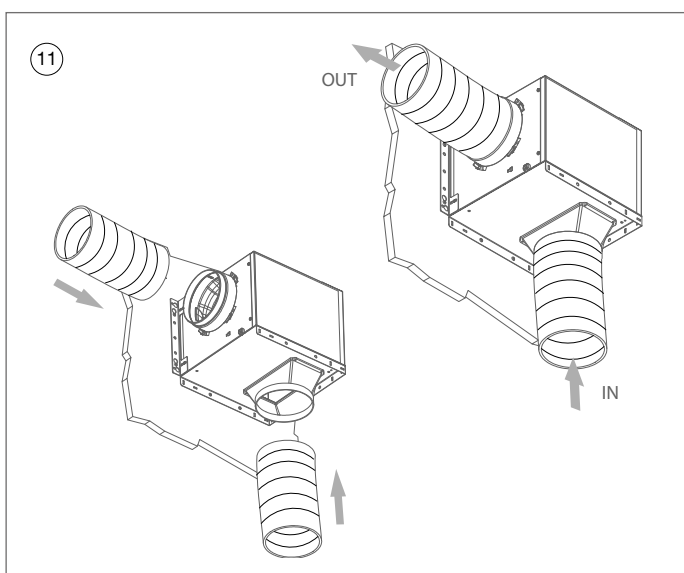
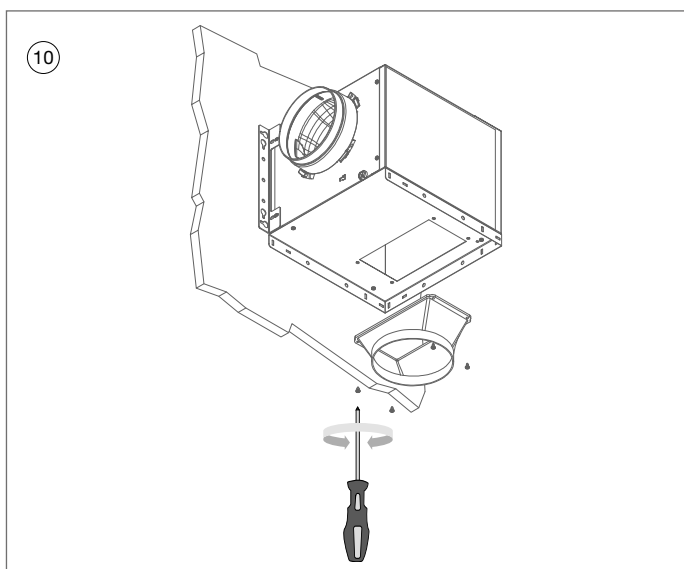

- ⑩ Collegare lo scarico in plastica (864006) all'adattatore del tubo con 4 viti (906116).
- ⑪ Fissare i tubi d'ingresso e di scarico sul gruppo motore con una fascetta. Collegare il connettore del cavo proveniente dall'unità soffitto alla connettore sul gruppo motore.

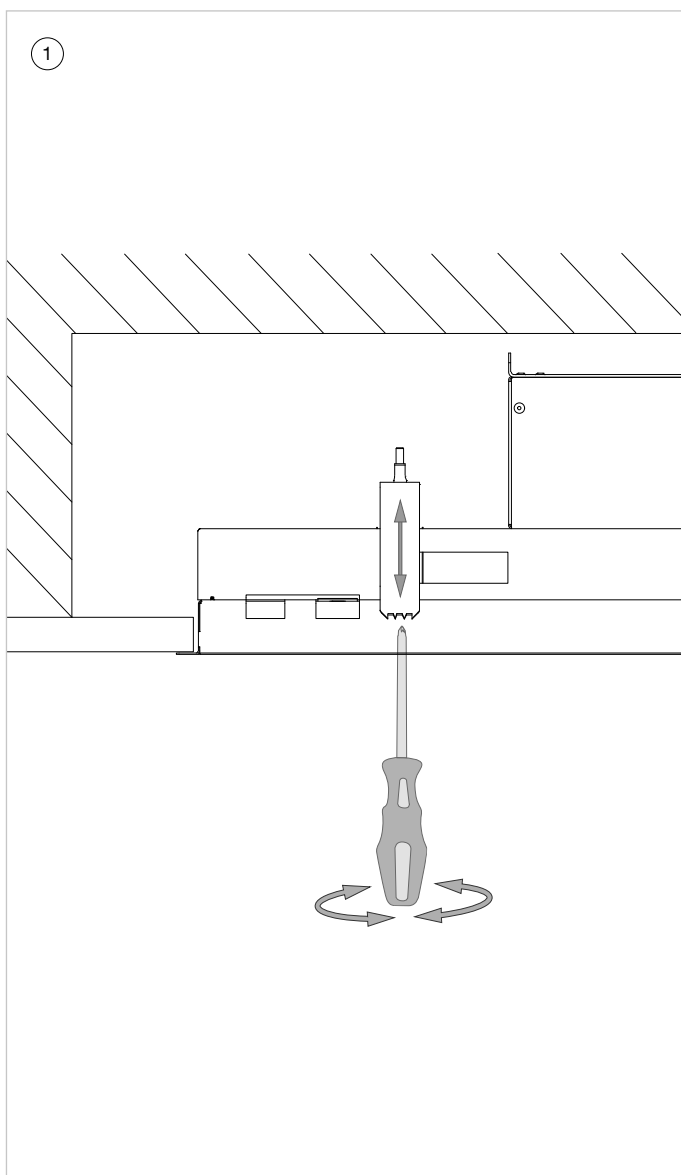

3.5 Smontaggio dell'unità a soffitto

- ① Prima di procedere allo smontaggio, proteggere il piano cucina con del cartone o del tessuto, per evitare danni in caso di caduta di viti o altre parti.



Eseguire le seguenti azioni solo se l'alimentazione elettrica è interrotta.

Per smontare la cappa è necessario che le 4 viti di fissaggio siano completamente svitate.

Una volta svitate, sarà possibile estrarre l'unità a soffitto.



Prestare attenzione al rischio di caduta di viti o morsetti non serrati.

SPIS TREŚCI

1.	ZASADY BEZPIECZEŃSTWA I MONTAŻU	45
2.	AKCESORIA	48
3.	MONTAŻ	50
3.1	Instalacja z otworem wylotowym z PRAWEJ STRONY	53
3.2	Montaż z otworem wylotowym z LEWEJ STRONY/PRZODU/Z TYŁU	55
3.3	Montaż z otworem wylotowym na GÓRZE	57
3.4	Instalacja z silnikiem zdalnym w połączeniu z zestawem 800997	59
3.5	Demontaż urządzenia sufitowego	64
4.	WYMIARY	86
	6833, 6834	86
	6843, 6844	87



1. ZASADY BEZPIECZEŃSTWA I MONTAŻU

Na pokrywie podane są instrukcje montażu urządzenia Novy. Przed zamontowaniem i uruchomieniem należy dokładnie przeczytać instrukcje bezpieczeństwa i montażu oraz podręcznik użytkownika.

Instrukcje bezpieczeństwa wymieniono w osobnej broszurze dostarczonej wraz z urządzeniem lub wymienione na naszej stronie internetowej www.novy.com.

Należy przestrzegać instrukcji bezpieczeństwa, instrukcji montażu i podręcznika użytkownika, aby zapobiegać obrażeniom i szkodom materialnym.

Niniejsza instrukcja korzysta z wielu symboli. Znaczenie tych symboli podano poniżej.

Symbol	Znaczenie	Akcja
	Wskazanie	Wyjaśnienie wskazówki na urządzeniu.
	Informacja/ Ostrzeżenie	Ten symbol oznacza ważną wskazówkę lub niebezpieczną sytuację.



Wymagania odnośnie montażu urządzenia

- Aby zadbać o to, żeby opary były optymalnie zbierane, urządzenie lub konstrukcja, na której jest ono zamontowane, powinno pokrywać się z płytą grzewczą. Przy samodzielnie przygotowanej konstrukcji zadbaj o to, żeby urządzenie znajdowało się dokładnie nad płytą grzewczą.
- Dla optymalnej pracy urządzenia, płyta grzewcza nie może być większa niż urządzenie lub konstrukcja, na której jest ono zamontowane.
- W celu łatwiejszego montażu doradza się montowanie urządzenia przy pomocy drugiej osoby.



Wyciąg lub recyrkulacja

Przed przystąpieniem do montażu należy zdecydować, czy kanał wylotowy będzie ustawiony na zewnątrz lub czy okap kuchenny będzie stosowany jako okap recyrkulacyjny. W przypadku okapu recyrkulacyjnego, w instrukcjach montażu przy akcesoriach znajdziesz zestaw recyrkulacyjny.



Instalacja kanału wyciągowego

Aby zapewnić optymalną pracę okapu, należy przestrzegać wytycznych Kanały okrą:

- Wyjście silnika ma średnicę 150 mm. Zaleca się podłączenie do niego kanału wyciągowego o średnicy 150 mm.
- Urządzenie będzie najlepiej i najciszej funkcjonować, jeśli kanał wylotowy będzie krótki, będzie miał jak najmniej zakrętów oraz zalecona średnicę.
- Należy stosować gładkie, niepalne rury o średnicy wewnętrznej równej średnicy zewnętrznej króćca przyłączeniowego okapu.
- Należy wykorzystać kanał płaski z zaokrąglonymi rogami i owiewkami. Artykuł jest dostępny w asortymencie Novy.
- Nie zmniejszać średnicy wyciągu. To ograniczy wydajność i zwiększy poziom hałasu.
- Należy unikać kątów prostych. Dla dobrego przepływu powietrza należy korzystać z zaokrąglonych narożników.
- Użycie elastycznego węża odpływowego należy ograniczyć do minimum i stosować jedynie w przypadku tworzenia małych łuków, np. jako połączenie między króćcem powietrza, a kanałem odpływowym. Maksymalnie rozciągnąć kanały elastyczne i przyciąć je do odpowiedniej długości.
- Zadbaj o to, żeby kanał odpływowy nie był wgnieciony, ani nie posiadał zgięć.
- Do wykonania szczelnych połączeń należy wykorzystać obejmy do węży lub taśmę aluminiową.
- W przypadku poziomego kanału należy zamontować go pod lekkim kątem, tak żeby skondensowana woda nie wpływała z powrotem do urządzenia.
- Jeśli kanał odpływowy przechodzi przez chłodne pomieszczenia, w wyniku różnic temperatur może powstawać w nim wilgoć. Zadbaj o to, żeby kanał odpływowy był izolowany.
- Jeżeli kanał wyciągowy przeprowadzony przez ścianę zewnętrzną przechodzi przez mur szczelinowy, należy zadbać o to, aby kanał wyciągowy był w pełni przeprowadzony przez szczelinę i lekko opadał po stronie zewnętrznej.

- W przypadku prowadzenia kanału wyciągowego przez ścianę należy zastosować otwór wentylacyjny w ścianie.
- W przypadku rury wylotowej przechodzącej przez dach należy zastosować dwuściankowe przejście przez dach o wystarczającej szerokości.
- Przy podłączeniu do krótkiego kanału odpływowego warto zamontować w nim zawór zwrotny, aby zapobiec powstawaniu gwałtownego wiatru.
- Urządzenie nie może zostać podłączone do kanałów gazów spalinowych ani kominów, które są w użytku, lub które funkcjonują jako odpowietrzanie pomieszczeń z piecami.
- Zapewnić odpowiedni dopływ powietrza. Dopływ świeżego powietrza można zapewnić poprzez delikatne otwarcie okna lub drzwi zewnętrznych lub instalując kratkę wlotową.
- Przy korzystaniu z urządzenia z wewnętrznym lub zewnętrznym napędem (jednostką napędową) oraz z wywiewem na zewnątrz, należy zadbać o to, żeby w pomieszczeniu, w którym zamontowane jest urządzenie, obecna była odpowiednia wentylacja, tak żeby mogło dochodzić tam świeże powietrze.
- W przypadku urządzenia z recyrkulacją, pomieszczenie w którym się ono znajduje również powinno być wyposażone w minimalną wentylację. Może to być ogólna wentylacja w mieszkaniu, uchYLENIE okna lub otwarcie drzwi.

2. AKCESORIA

Recykulacja

W przypadku korzystania z recykulacji firma Novy oferuje skrzynki wyciągowe o różnych rozmiarach, w tym typu 841400 / 842400 / 843400 lub typu 7931400 / 7932400 / 7933400.

Montaż silnika z dala od urządzenia

W przypadku modelu Pureline silnik można łatwo zamontować z dala od urządzenia wewnątrz budynku, za pomocą dodatkowego zestawu montażowego. Pozwala to zagwarantować w kuchni absolutną ciszę. W przypadku montażu silnika z dala od urządzenia poziom głośności zależy od typu montażu. Zestaw zawiera materiały montażowe oraz przedłużacz o długości 5 m (800997).

Adapter do podłączania kanału płaskiego

Silnik montuje się osobno, używając adaptera. Potem można podłączyć kanał płaski bezpośrednio do urządzenia sufitowego.

Zaletą jest niska wysokość zabudowy (6830053). Należy zawsze używać razem z zestawem w przypadku montażu silnika z dala od urządzenia wewnątrz budynku (800997).

Użyj płaskiego łącznika (906417) wyciągowego, aby podłączyć płaski kanał wyciągowy do otworu wylotowego adaptera.

Przedłużacz

Podczas osobnego montażu silnika może być pożądane umieszczenie przedłużacza między okapem a silnikiem. Przedłużacz podłącza się do dotychczasowego kabla. Przedłużacz ma 5 m długości (7000094).

Akcesoria – okrągły przewód wyciągowy

- Okrągły przewód wyciągowy o długości 1000 mm Ø150 mm 906415
- Łącznik Ø150 mm 906417
- Kolanko 90° Ø150 mm 906416
- Zewnętrzna kratka aluminiowa Ø150 mm 906178
- Zestaw mocowań ściennych do kanału Ø150 mm wraz z zaworem jednokierunkowym do utrzymywania ciepła 906420
- Zawór zwrotny Ø150 mm 906432

Akcesoria – płaski kanał wyciągowy

- Płaski giętki przewód (89 × 222 × 750 mm) 906408
- Przewód odprowadzający prostokątny 1000 mm (89 x 222 x 1000 mm) 906401
- Łącznik (94 x 227 x 80 mm) 906402

- Kolanko poziome (94 x 227 x 290 mm) 906403
- Kolanko pionowe z defektorami powietrza (94 x 175 x 227 mm) 906404
- Kolanko 15° (94 x 227 x 138 mm) 906418
- Kolanko z adapterem (94 x 227 x 205 mm) 906405
- Przejściówka Ø 150 mm (94 x 227 x 190 mm) 906406
- Zestaw mocowań ściennych do płaskiego kanału wyciągowego 89 x 222 mm wraz z zaworem jednokierunkowym do utrzymywania ciepła 906425
- Kratka ze stali nierdzewnej z zaworem jednokierunkowym (290 x 160 mm) 906407

Ogólne akcesoria

- Obejma o zakresie regulacji Ø60–215 mm 906291
- Taśmę aluminiową rolka 50 m 906292
- Inox Cleaner: produkt do czyszczenia stali nierdzewnej 906060

InTouch

InTouch oferuje możliwość sterowania okapem kuchennym Novy za pośrednictwem płyty indukcyjnej Novy InTouch.

Okap sufitowy można domyślnie łączyć z płytami indukcyjnymi wyposażonymi w funkcję InTouch.

Odwiedź stronę internetową, aby zapoznać się z różnymi modelami płyt indukcyjnych InTouch.

Przełącznik okna

Okap jest wyposażony w złącze dla przełącznika okna kontaktowego. Jeśli okap ma pracować jednocześnie z urządzeniem grzewczym, które wyciąga powietrze z pomieszczenia, a jeśli wymagane dopływ świeżego powietrza może odbywać się tylko przez otwarte okno, możliwe jest podłączenie przełącznika kontaktowego okna (nie należy do wyposażenia) do okapu.

Dzięki temu okap działa tylko wtedy, gdy okno jest otwarte. Gdy okno jest zamknięte, nie można włączyć wentylatora. Zestaw kabli do kontaktu z oknem jest dostępny jako wyposażenie dodatkowe (numer części 990036).

Za pomocą zestawu kabli można wykonać połączenie między sterownikiem okapu kuchennego na zewnątrz okapu. Następnie można okapu do można podłączyć wyłącznik okienny (nie należy do wyposażenia).

Więcej informacji o produktach, akcesoriach i usługach Novy znajdziesz na stronie internetowej: www.novy.com.

3. MONTAŻ



Urządzenie sufitowe może być wbudowane w płyty o grubości w zakresie 18–35 mm. Nie montuj bezpośrednio na płytach gipsowo-kartonowych. Zawsze upewnij się, czy zapewnione jest odpowiednie wzmocnienie na potrzeby mocowania obejmy. Urządzenie sufitowe montuj w pobliżu gniazda sieciowego, tak aby można było zawsze odłączyć zasilanie urządzenia.



Ze względu na znaczą masę własną okapu sufit musi mieć odpowiednią nośność.



Zalecana minimalna wysokość montażowa płyty elektrycznej lub ceramicznej wynosi minimalnie 600 mm i maksymalnie 1600 mm. Wysokość montażowa płyty gazowej lub indukcyjnej wynosi minimum 650 mm i maksimum 1600 mm.

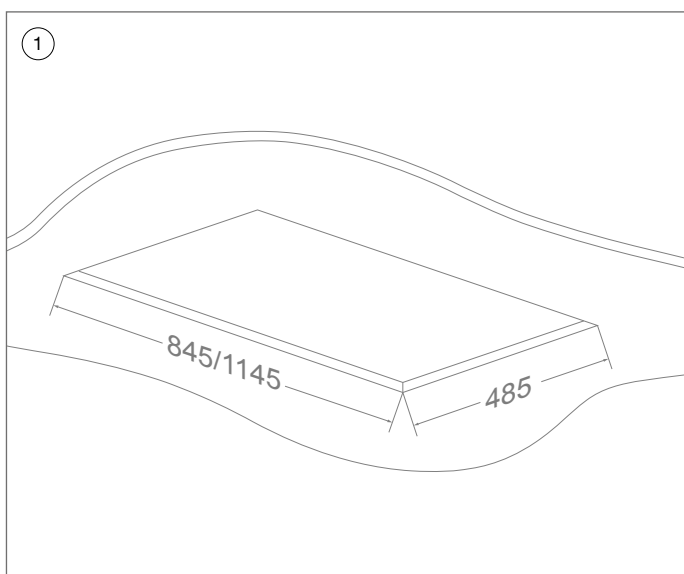
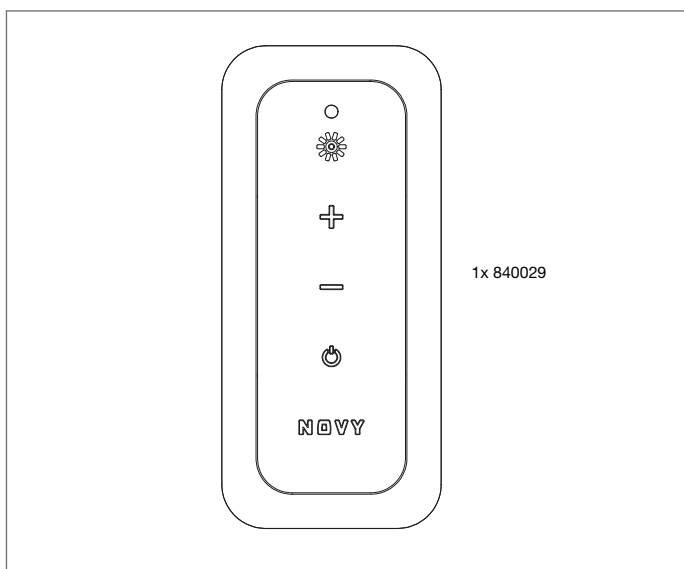

① Wykonaj otwór zabudowy:

Typ 6833/6834

Otwór: 845mm x 485mm

Typ 6843/6844

Otwór: 1145mm x 485mm

- W celu montażu urządzenie sufitowe należy wykonać otwór w płycie montażowej. Zaleca się zapewnienie szczelności otworu.
- Urządzenie sufitowe montażowa powinna być montowana w taki sposób, aby element sterujący znajdował się po prawej stronie użytkownika i płyta dolna otwierała się od niego oraz by można było łatwo wyjąć filtr z wyciągu.

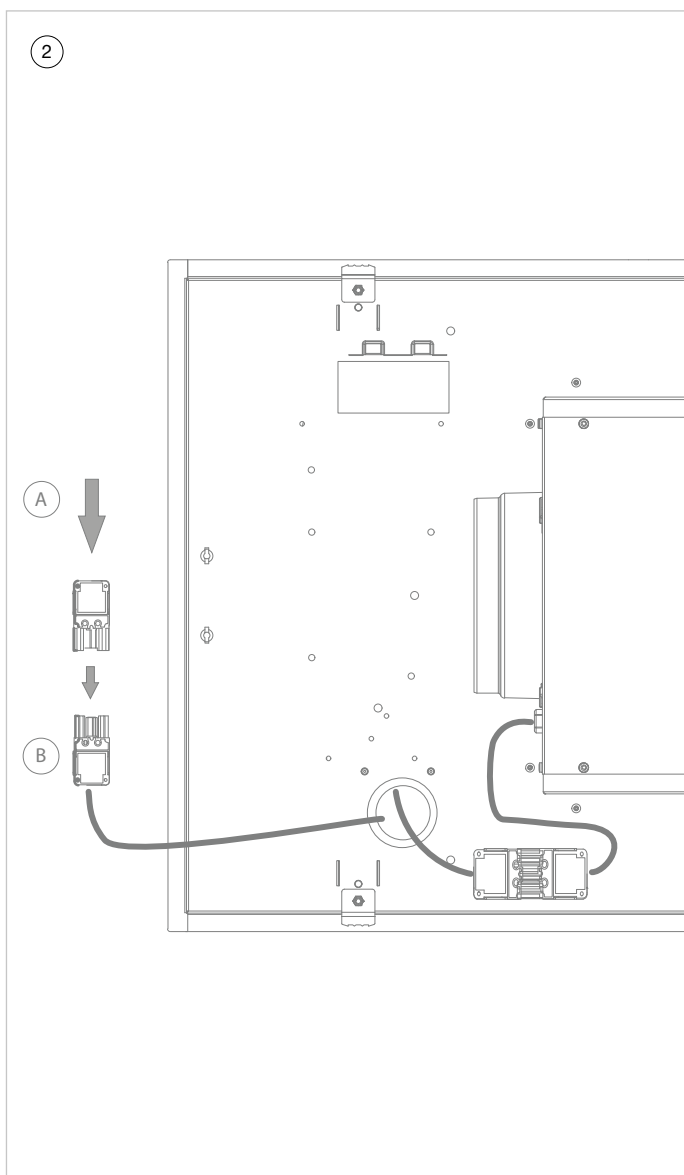

- ② Można włączać zewnętrzne oświetlenie (maks. 300 W) za pośrednictwem pilota zdalnego sterowania okapu kuchennego.

Podłączanie zewnętrznego oświetlenia

- A: Podłącz kabel zasilający oświetlenia do złącza (864027) dostarczonego z urządzeniem.
 B: Następnie podłącz to złącze do gniazda z tyłu okapu kuchennego.

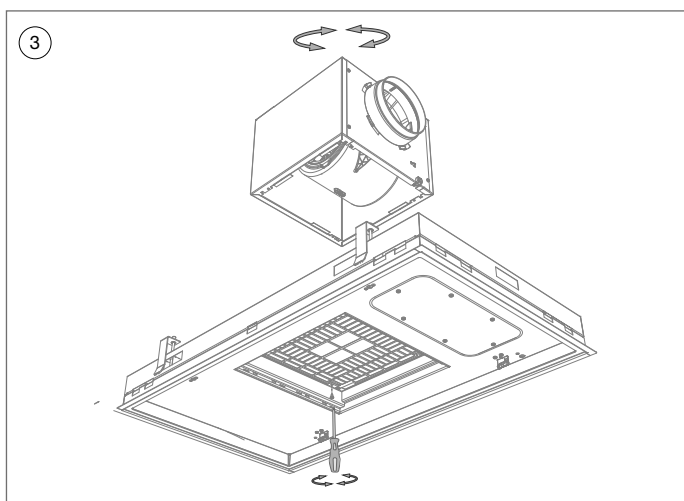

- 3 Urządzenie sufitowe montażowa powinna być montowana w taki sposób, aby element sterujący znajdował się po prawej stronie użytkownika i płyta dolna otwierała się od niego oraz by można było łatwo wyjąć filtr z wyciągu. Standardowo otwór wylotowy silnika znajduje się po prawej stronie. Zmiana kierunku wyciągu silnika (w razie potrzeby).

Boczny:

- Otwórz dolną płytę i wyjmij filtry z urządzenia sufitowego.
- Odłącz przewód łączący silnik z urządzeniem sufitowym.
- Wykręć 4 śruby umieszczonych obok siatki ochronnej.
- Obróć silnik, tak aby wyciąg był w żądanej pozycji, a następnie zamocuj silnik, używając tych 4 śrub.



3.1 Instalacja z otworem wylotowym z PRAWEJ STRONY



3.2 Instalacja z otworem wylotowym z LEWEJ STRONY/PRZODU/Z TYŁU



3.3 Instalacja z otworem wylotowym na GÓRZE



3.4 Instalacja z silnikiem zdalnym w połączeniu z zestawem 800997



3.5 Demontaż urządzenia sufitowego

Patrz następne strony

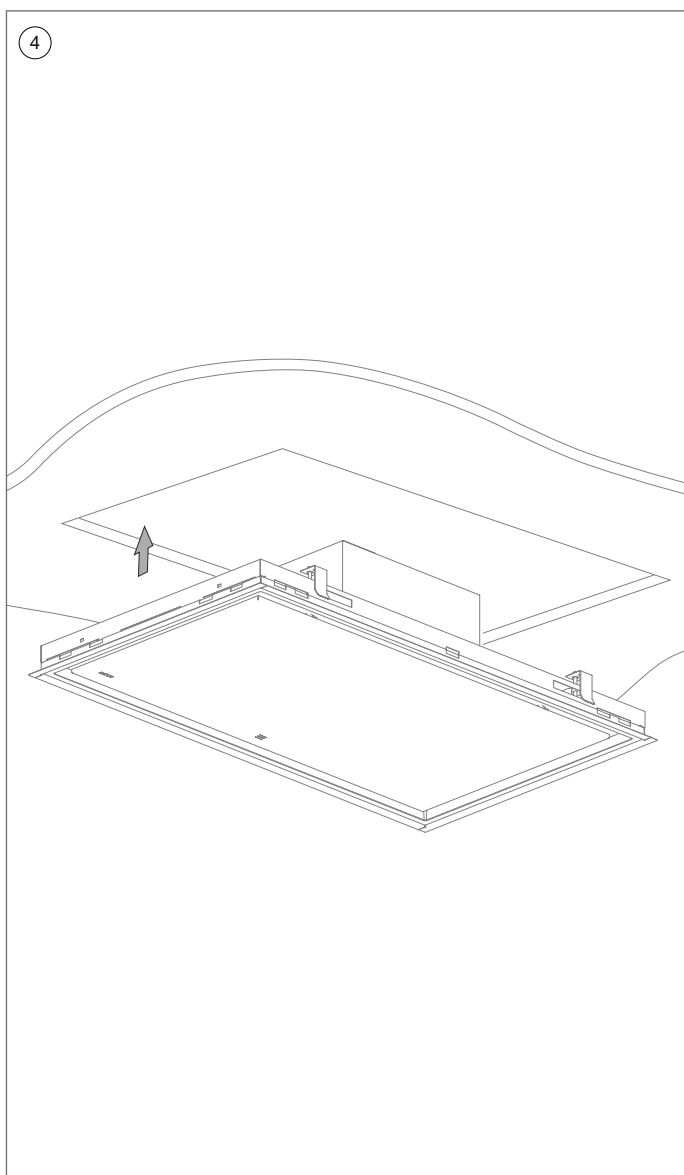

3.1 Instalacja z otworem wylotowym z PRAWEJ STRONY

- 4 Umieść rurę wylotową na króćcu silnika przy użyciu taśmy aluminiowej lub obejmy do węża. Jeśli używasz stałej rury, najpierw umieść taśmę uszczelniającą na krawędzi dyszy wydmuchowej silnika.



Kanał wyciągowy powinien być wystarczająco długi, aby po demontażu można go było ponownie podłączyć.

- Włóż wtyczkę do gniazdka ściennego.
- Włóż urządzenie sufitowe do otworu zabudowy, naciskając krawędzie, aż usłyszysz mocne kliknięcie.



Nie naciskaj płyty dolnej!

- Urządzenie sufitowe będzie zawieszona na miejscu.

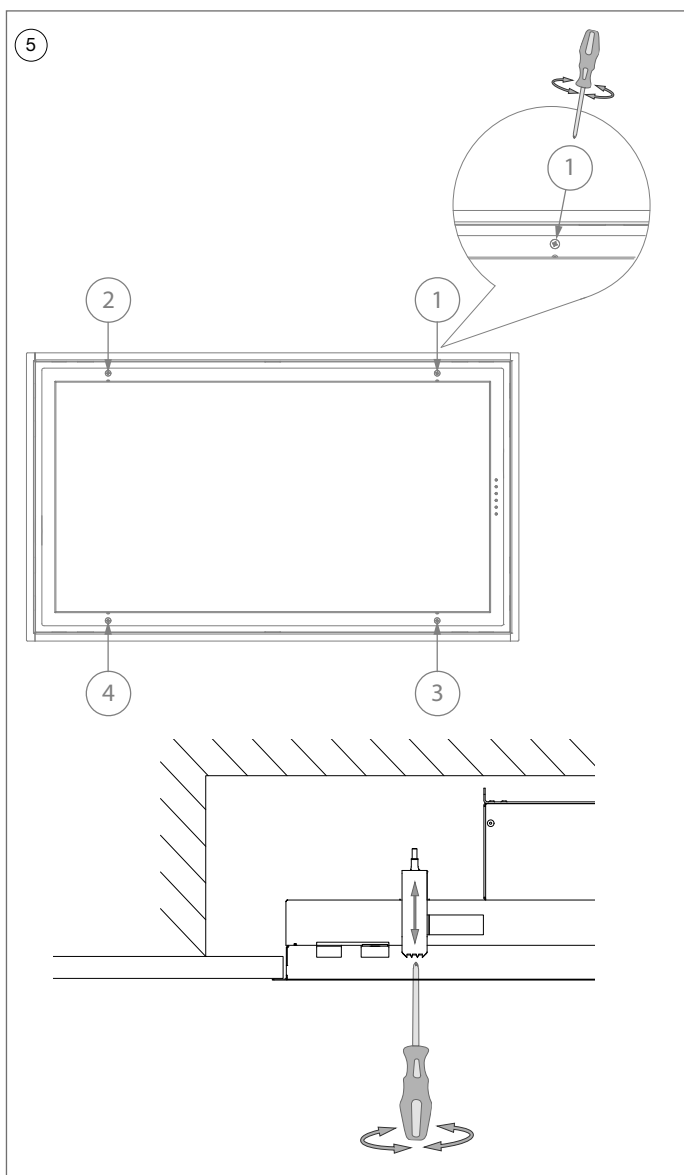

- 5 Dokręć ręcznie cztery śruby mocujące, aby zamocować urządzenie sufitowe (przeostroga: nie dokręcaj zbyt mocno, mocując na płycie gipsowo-kartonowej). Po dokręceniu śrub mocujących urządzenie sufitowe jest gotowe do użycia.

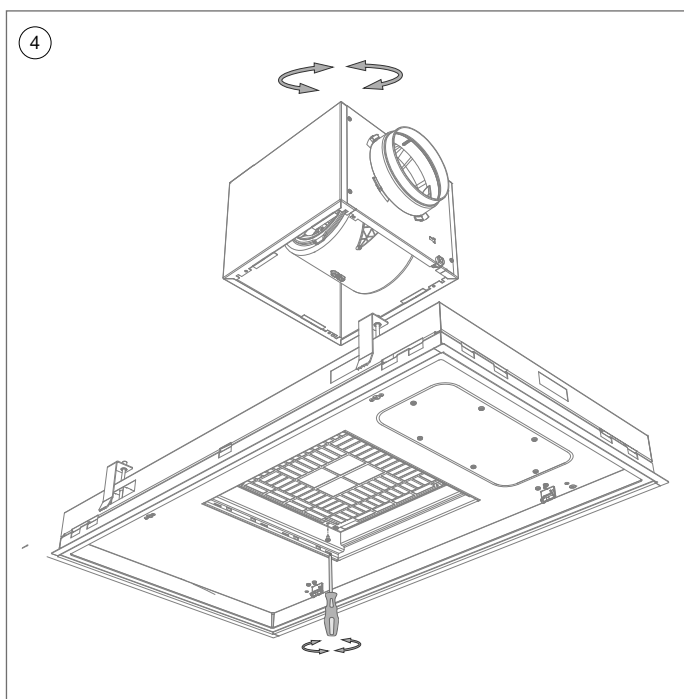

3.2 Montaż z otworem wylotowym z LEWEJ STRONY/PRZODU/Z TYŁU

- 4
- Otwórz płytę dolną i wyjmij filtr przeciw tłuszczowy.
 - Poluzuj śruby znajdujące się obok siatki ochronnej. Silnik jest teraz odłączony od okapu kuchennego.
 - Obracaj silnikiem, aż otwór wylotowy będzie znajdował się po lewej stronie i z powrotem przykręć silnik za pomocą śrub.
 - Umieść filtr przeciw tłuszczowy w okapie i zamknij pokrywę dolną.

Umieść rurę wylotową na króćcu silnika przy użyciu taśmy aluminiowej lub obejmy do węża. Jeśli używasz stałej rury, najpierw umieść taśmę uszczelniającą na krawędzi dyszy wydmuchowej silnika.



Kanał wyciągowy powinien być wystarczająco długi, aby po demontażu można go było ponownie podłączyć.

- Włóż wtyczkę do gniazdka ściennego.
- Włóż urządzenie sufitowe do otworu zabudowy, naciskając krawędzie, aż usłyszysz mocne kliknięcie.



Nie naciskaj płyty dolnej!

- Urządzenie sufitowe będzie zawieszona na miejscu.

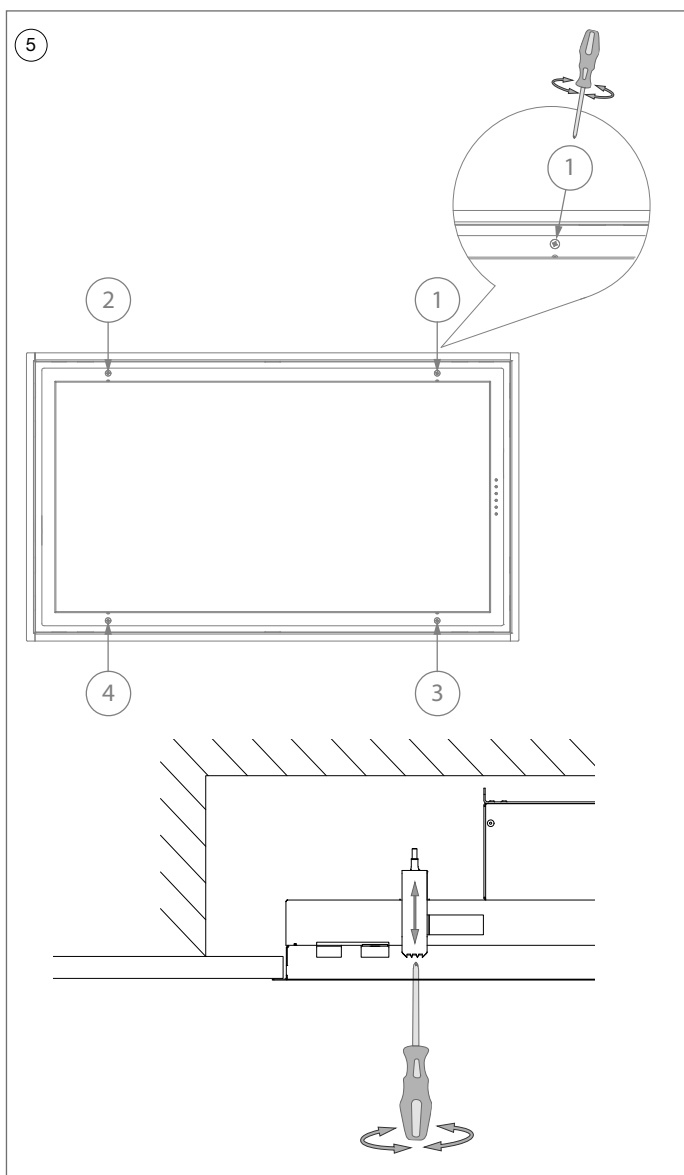

- 5 Dokręć ręcznie cztery śruby mocujące, aby zamocować urządzenie sufitowe (przeostroga: nie dokręcaj zbyt mocno, mocując na płycie gipsowo-kartonowej). Po dokręceniu śrub mocujących urządzenie sufitowe jest gotowe do użycia.

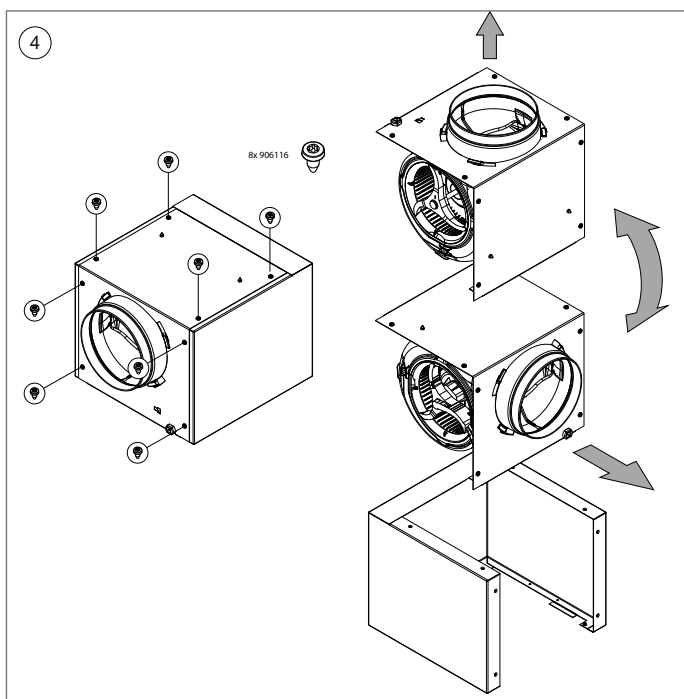

3.3 Montaż z otworem wylotowym na GÓRZE

- 4
- Poluzuj śruby na pokrywie silnika (8x).
 - Obróć pokrywę silnika o ćwierć obrotu i umieść pokrywę silnika z powrotem na obudowie silnika. Przykręć ją z powrotem, używając 8 śrub.

Umieść rurę wylotową na króćcu silnika przy użyciu taśmy aluminiowej lub obejmy do węża. Jeśli używasz stałej rury, najpierw umieść taśmę uszczelniającą na krawędzi dyszy wydechowej silnika.



Kanał wyciągowy powinien być wystarczająco długi, aby po demontażu można go było ponownie podłączyć.

- Włóż wtyczkę do gniazdka ściennego.
- Włóż urządzenie sufitowe do otworu zabudowy, naciskając krawędzie, aż usłyszysz mocne kliknięcie.



Nie naciskaj płyty dolnej!

- Urządzenie sufitowe będzie zawieszona na miejscu.

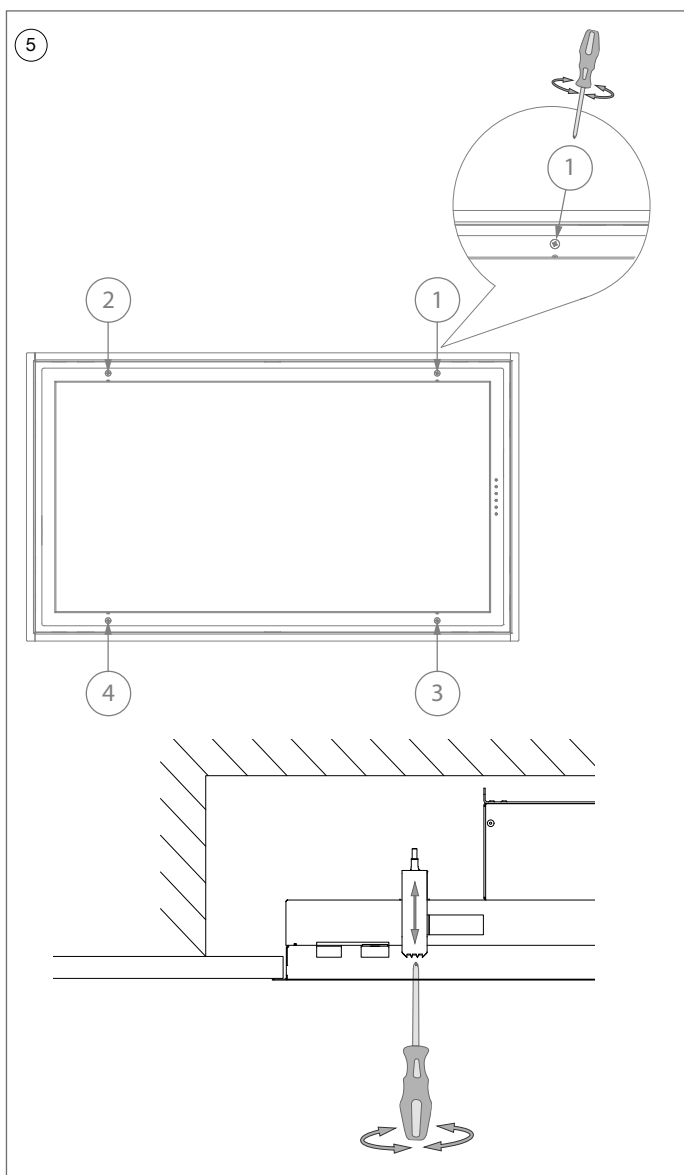

- 5 Dokręć ręcznie cztery śruby mocujące, aby zamocować urządzenie sufitowe (przeostroga: nie dokręcaj zbyt mocno, mocując na płycie gipsowokartonowej). Po dokręceniu śrub mocujących urządzenie sufitowe jest gotowe do użycia.

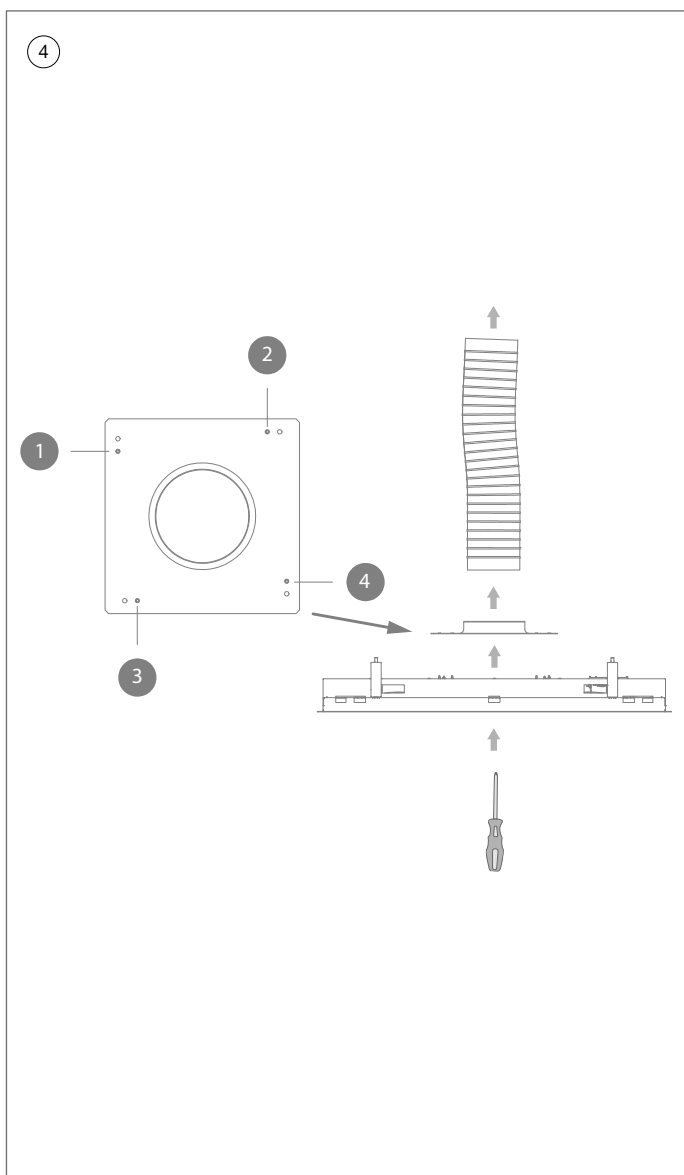

3.4 Instalacja z silnikiem zdalnym w połączeniu z zestawem 800997



Ta instalacja jest możliwa tylko z opcjonalnym zestawem do zdalnego silnika: 800997.

Ten zestaw jest opcjonalnym akcesorium i może być zakupiony przez państwa specjalistycznego sprzedawcę.

Można znaleźć swojego sprzedawcę na naszej stronie internetowej: www.novy.com.

- ④ Wyjmij jednostkę silnika z jednostki sufitowej, usuwając 4 śrub mocujących (patrz punkt ③). Użyj tych samych śrub do zamontowania adaptera rurowego (6830828) do jednostki sufitowej. Możesz poluzować wtyczki na jednostce silnika.

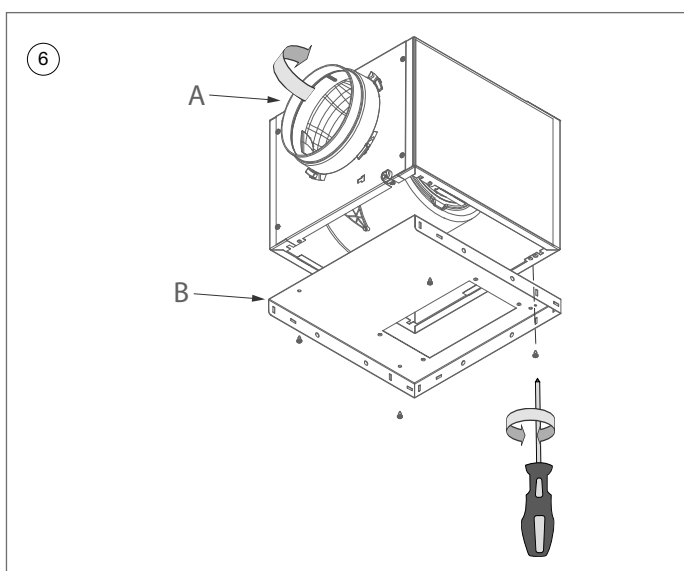
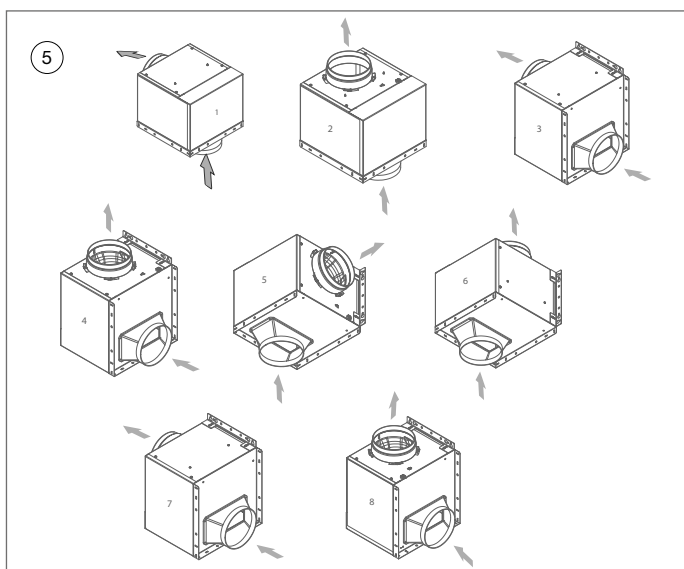

5. Oto możliwości położenia jednostki silnika.
6. A. Określ miejsce i pozycję zawieszenia jednostki silnika. W razie potrzeby można zmienić kierunek wylotu silnika. Rury doprowadzające i odprowadzające mogą być umieszczone pod kątem 90° lub naprzeciw siebie.
- B. Przykręć adapter rurowy (6830829) do dolnej części silnika za pomocą śrub (4x 906116).

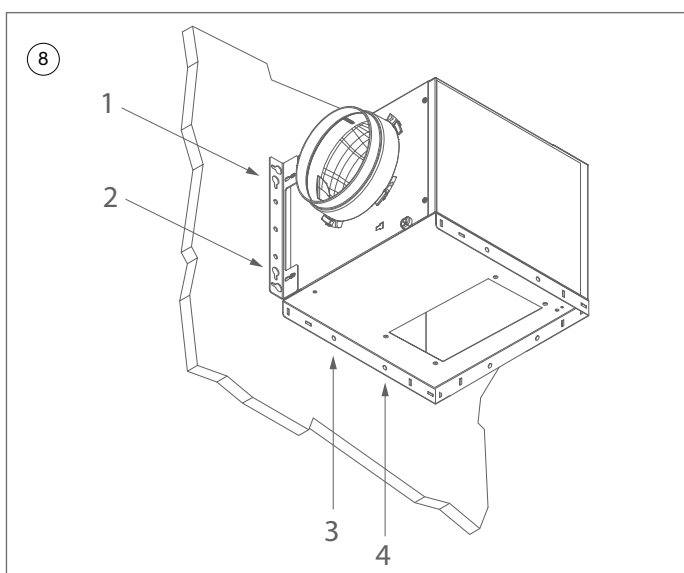
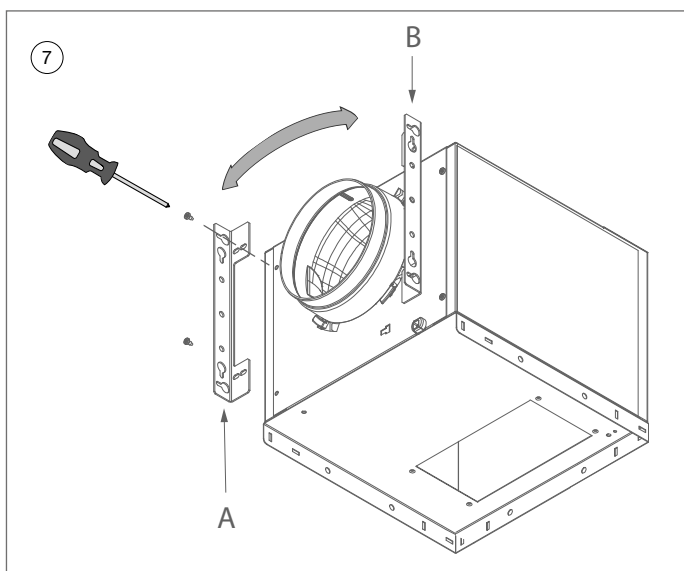

- 7 Zamontuj wspornik zawieszenia (830822) do obudowy silnika. Najpierw odkręć dostarczone śruby z obudowy silnika. Następnie umieść wspornik zawieszenia na jednostce silnika i przykręć go z powrotem tymi samymi śrubami. Możesz wybrać pozycję A lub B.

- 8 Aby zamontować jednostkę silnika na ścianie, najpierw zaznacz 4 otwory do wiercenia.

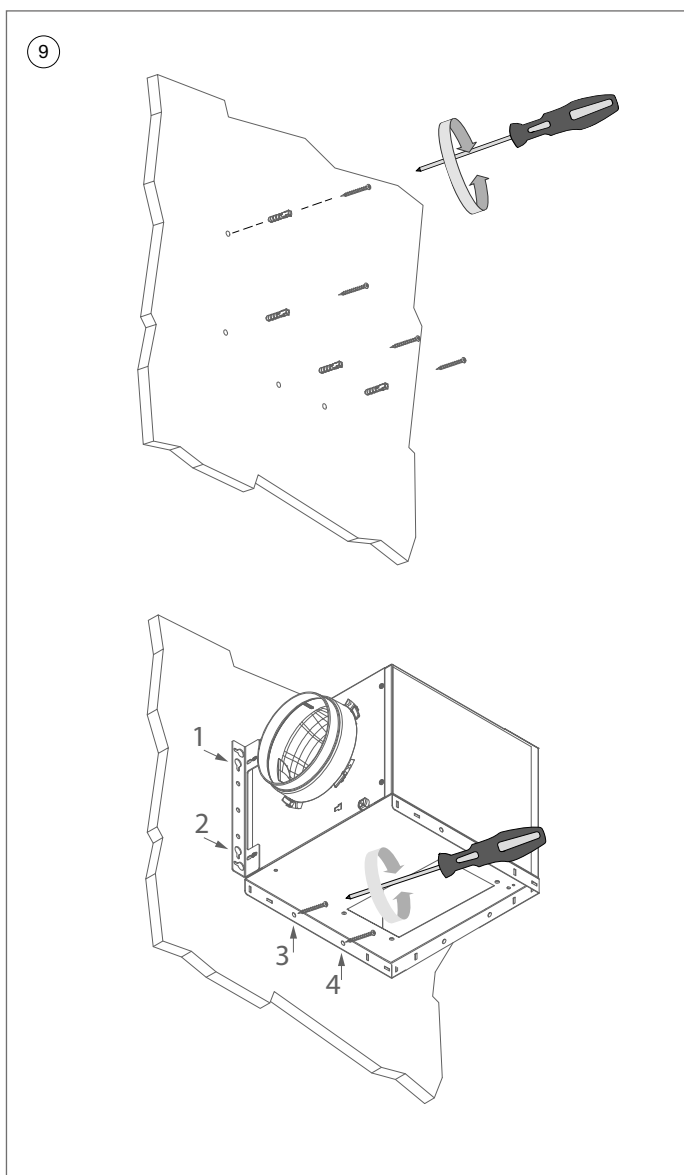

9 Aby zamocować na ścianie kamiennej

Użyj śrub 906143 i kołków 906055.

- Wywierć cztery otwory w zaznaczonych miejscach i włóż kołki w otwory.
- Częściowo wkręć dwie śruby w pozycji 1 i pozycji 2.
- Zawieś silnik na tych dwóch śrubach. Potem dokręć te śruby.
- Wkręć dwie śruby w pozycji 3 i pozycji 4.

Aby zamocować na ścianie drewnianej

Użyj śrub 906192.

- Częściowo wkręć dwie śruby w pozycji 1 i pozycji 2.
- Zawieś silnik na tych dwóch śrubach. Potem dokręć te śruby.
- Wkręć dwie śruby w pozycji 3 i pozycji 4.

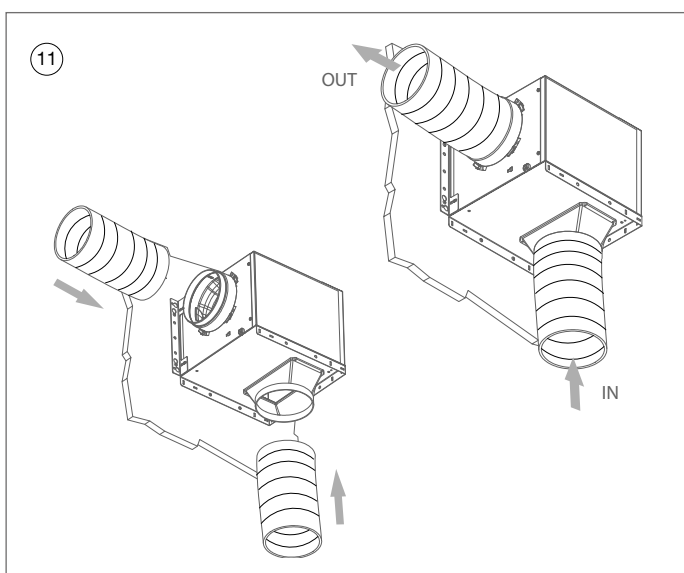
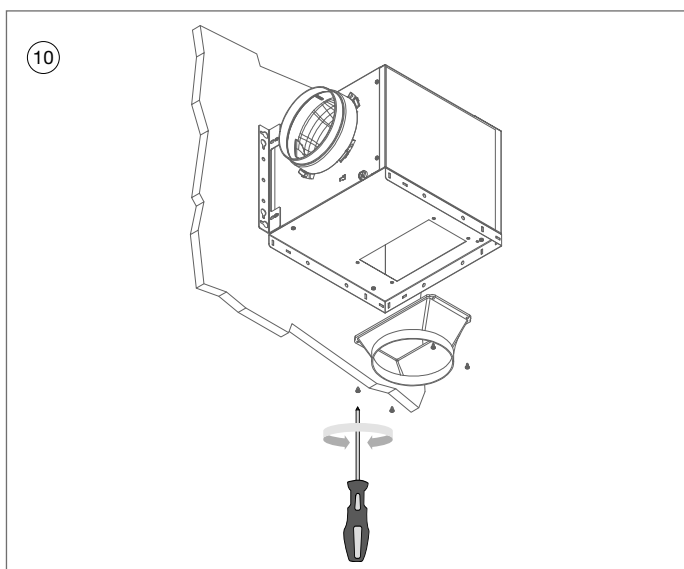

- 10 Podłącz plastikowy wydech (864006) do adaptera rurowego za pomocą 4 śrub (906116).
- 11 Zamontuj rury ssące i wydechowe na jednostce silnika za pomocą opaski zaciskowej. Podłącz wtyczkę kabla z jednostki sufitowej do wtyczki na jednostce silnika.

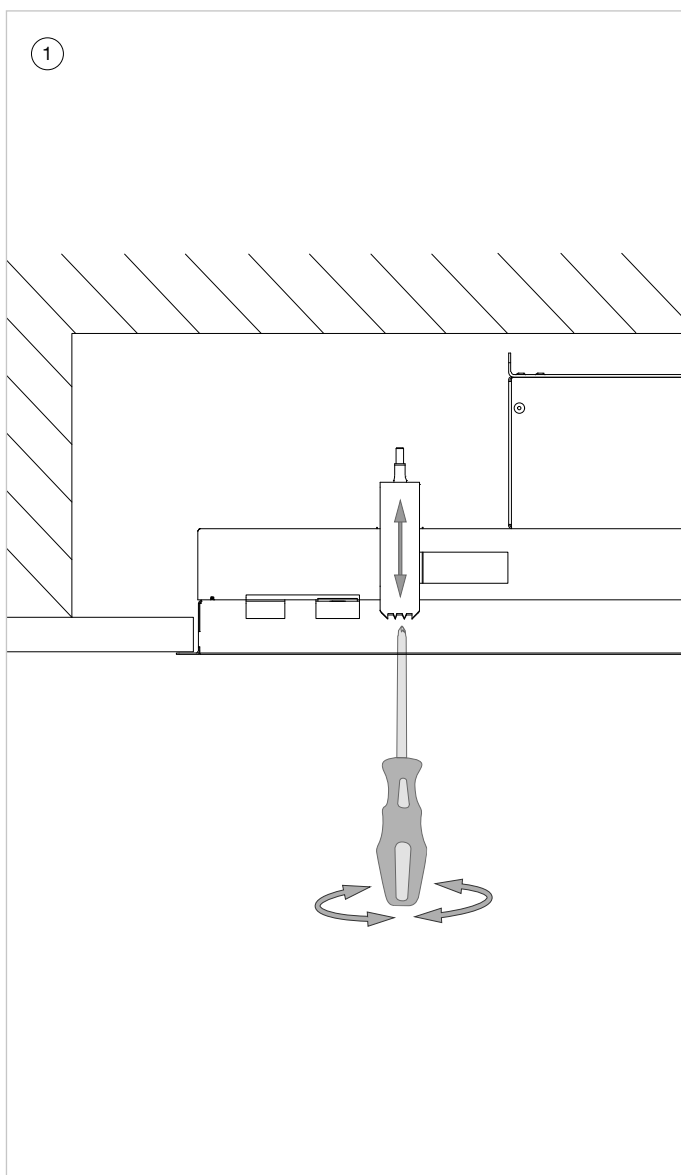

3.5 Demontaż urządzenia sufitowego

- ① Przed demontażem należy zabezpieczyć płytę grzejącą za pomocą na przykład tektury lub tkaniny na wypadek, gdyby śruby lub zaciski spadły na płytę.



Poniższe czynności należy wykonywać tylko po uprzednim wyłączeniu zasilania w gniazdku ściennym.

Aby zdemontować urządzenie sufitowe, wykręć cztery śruby mocujące. Po ich odkręceniu urządzenie sufitowe będzie można zdjąć.



Należy pamiętać, że odkręcone sprężyny zaciskowe mogą spadać na dół.

OBSAH

1.	BEZPEČNOSTNÍ A MONTÁŽNÍ PŘEDPISY	66
2.	PŘÍSLUŠENSTVÍ	69
3.	INSTALACE	71
3.1	Instalace s odsávacím otvorem VPRAVO	74
3.2	Instalace s odsávacím otvorem VLEVO/ VPŘEDU/VZADU	76
3.3	Instalace s odsávacím otvorem NAHOŘE	78
3.4	Instalace s dálkovým motorem v kombinaci se sadou 800997	80
3.5	Demontáž stropní jednotky	85
4.	ROZMĚRY	86
	6833, 6834	86
	6843, 6844	87



1. BEZPEČNOSTNÍ A MONTÁŽNÍ PŘEDPISY

Toto je návod k montáži jednotky Novy zobrazené na obálce. Před instalací spotřebiče a uvedením do provozu si pečlivě přečtěte bezpečnostní pokyny, pokyny k montáži a návod k obsluze.

Bezpečnostní pokyny jsou uvedeny v samostatné brožuře dodávané se spotřebičem nebo jsou uvedeny na našich webových stránkách www.novy.com.

Dodržujte bezpečnostní pokyny, pokyny k montáži a návod k obsluze, abyste zabránili zranění a poškození materiálu.

V tomto návodu je použita řada symbolů. Význam těchto symbolů je uveden níže.

Symbol	Význam	Akce
	Signalizace	Vysvětlení signalizace zařízení.
	Informace/ varování	Tento symbol označuje důležitý pokyn nebo nebezpečnou situaci.



Předpisy pro montáž zařízení

- Pro zajištění optimálního zachycování par z vaření musí zařízení nebo konstrukce, do níž je zařízení namontováno, přesahovat varnou desku. U konstrukce vyrobené na míru zajistěte, aby bylo zařízení namontováno uprostřed nad varnou deskou.
- Pro optimální funkčnost nesmí být varná deska větší než zařízení nebo konstrukce, v níž je zařízení namontováno.
- Pro usnadnění montáže zařízení doporučujeme, aby ji prováděly nejméně 2 osoby.



Dtah nebo recirkulace

Před zahájením montáže se musíte rozhodnout, zda povedete ven odtahové potrubí, nebo odsavač par uzpůsobíte recirkulačnímu provozu. Pokud se rozhodnete pro recirkulaci, najdete v těchto pokynech k montáži v části o příslušenství informace o recirkulační sadě.



Instalace odtahového potrubí

Pro optimální fungování digestoře je důležité, abyste věnovali pozornost následujícím bodům:

- Výstup motoru má průměr 150 mm. Doporučujeme připojit k němu odtahové potrubí o průměru 150 mm.
- Nejlepší funkčnosti a nejnižší možné hladiny hluku u zařízení docílíte, pokud ho připojíte k odtahovému potrubí v co nejkratší vzdálenosti, s minimálním počtem ohybů a s dodržáním předepsaného průměru.
- Použijte hladké, nehořlavé trubky s vnitřním průměrem, který se rovná vnějšímu průměru připojovací trysky digestoře.
- U plochých odtahových potrubí použijte plastové trubky a pomocné díly, které získáte u společnosti Novy.
- Nezmenšujte průměr odtahu. Tím by se snížil výkon a zvýšila hlučnost.
- Nepoužívejte pravouhlé ohyby. Pro správné vedení vzduchu používejte zaoblené ohyby.
- Použití flexibilní odtahové hadice by mělo být omezeno na minimum a vyhrazeno pouze vytvoření krátkých překlenutí, například spojení mezi výstupním hrdlem a odtahovým potrubím. Maximálně natáhněte pružné potrubí a přiřízněte je na správný rozměr.
- Dbejte na to, aby odtahové potrubí nebylo na žádném místě stlačeno a nebyly v něm žádné zlomy.
- Spojte části odtahového potrubí pevně a vzduchotěsně pomocí hadicových spon nebo hliníkové pásky.
- V případě, že je odtahové potrubí vedeno horizontálně, mělo by být nakloněno mírně šikmo vzhůru, aby kondenzovaná voda nemohla stékat do zařízení.
- Pokud odtahové potrubí prochází chladnými místnostmi, může v důsledku teplotních rozdílů docházet ke kondenzaci. Dbejte na řádnou izolaci odtahového potrubí.
- Pokud odtahové potrubí probíhá přes dutou zeď na venkovní fasádu, je třeba dbát na to, aby potrubí dutinu zcela přemostovalo a mělo mírný sklon směrem ven.
- V případě prostupu odtahového potrubí skrz zeď použijte nástěnný větrací otvor.

- Při vedení odtahu přes střechu použijte střešní průchodku s dvojitou stěnou a dostatečnou propustností.
- Při připojování ke krátkému odtahovému potrubí bude možná potřeba namontovat do potrubí klapkový uzávěr, aby dovnitř nepronikal vítr.
- Zařízení nesmí být připojeno ke kouřovodu nebo komínu, které se používají, nebo slouží jako odvětrávací otvory pro prostory s krby.
- Dbejte na dostatečný přívod vzduchu. Čerstvý vzduch můžete zajistit tak, že mírně otevřete okno či venkovní dveře nebo namontujete vstupní mřížku.
- Při použití zařízení s interním nebo externím motorem (motorovou jednotkou) s odvodem vzduchu mimo uzavřený prostor musí být v místnosti, kde je zařízení instalováno/umístěno, zajištěn dostatečný přívod vzduchu, aby do ní mohl proudit čerstvý vzduch.
- V případě použití zařízení s recirkulací musí být v prostoru, kde je zařízení instalováno/umístěno, rovněž zajištěno alespoň minimální větrání. Ventilaci lze zajistit celkovým větráním bytu nebo otevřením okna či dveří.

2. PŘÍSLUŠENSTVÍ

Recirkulace

Pokud se rozhodnete pro recirkulaci, nabízí společnost Novy různé velikosti výstupní skříně, včetně typu 841400 / 842400 / 843400 nebo typu 7931400 / 7932400 / 7933400.

Vzdálená instalace motorové jednotky

Řada Pureline umožňuje snadnou vzdálenou instalaci motorové jednotky v budově pomocí dodatečné instalační sady. Díky tomu je možné zajistit v kuchyni absolutní ticho.

Pokud se motor montuje vzdáleně, hladina zvuku závisí na instalaci. Sada obsahuje montážní prvky a 5 metrový prodlužovací kabel (800997).

Adaptér k připojení plochého potrubí

Motor se připojuje vzdáleně pomocí adaptéru a ke stropní jednotce je možné připojit ploché potrubí přímo. Výhodou je nízká konstrukční výška (6830053). Se sadou pro instalaci motoru vzdáleně v budově (800997) se adaptér používá vždy.

Pomocí plochého odtahového spojovacího (906417) dílu připojte ploché odtahové potrubí k vývodu adaptéru.

Prodlužovací kabel

Při dálkové montáži motorové jednotky může být zapotřebí mezi digestoř a motor umístit delší kabel. Prodlužovací kabel se připojí ke stávajícímu kabelu. Prodlužovací kabel má délku 5 metrů (7000094).

Příslušenství kruhového odtahového potrubí

- Kruhové odtahové potrubí, 906415
délka 1000 mm Ø 150 mm
- Spojovací díl Ø 150 mm 906417
- Koleno 90° Ø 150 mm 906416
- Hliníková mřížka do venkovní zdi pro 906178
Ø 150 mm
- Sada prostupu stěnou pro potrubí 906420
o Ø 150 mm včetně zabudovaného
klapkového uzávěru pro udržování tepla
- Zawór zwrotny Ø150 mm 906432

Příslušenství plochého odtahového potrubí

- Płaski giętki przewód 906408
(89 x 222 x 750 mm)
- Przewód odprowadzający prostokątny 906401
1000 mm (89 x 222 x 1000 mm)
- Łącznik (94 x 227 x 80 mm) 906402
- Horizontální koleno (94 x 227 x 290 mm) 906403
- Vertikální koleno se vzduchovými 906404

- deflektory (94 x 175 x 227 mm)
- Koleno 15° (94 x 227 x 138 mm) 906418
- Rohový adaptér (94 x 227 x 205 mm) 906405
- Přejížděvací díl na Ø 150 mm (94 x 227 x 190 mm) 906406
- Sada prostupu stěnou pro ploché odtahové potrubí 89 x 222 mm včetně zabudovaného klapkového uzávěru pro udržování tepla 906425
- Mřížka do venkovní zdi z nerezové oceli s klapkovým uzávěrem (290 x 160 mm) 906407

Univerzální příslušenství

- Hadicová svorka Ø 60-215 mm 906291
- Taśmę aluminiovą rolka 50 m 906292
- Inox Cleaner: prostředek pro údržbu nerezové oceli 906060

InTouch

InTouch vám nabízí možnost ovládat digestoř Novy z indukční varné desky Novy InTouch.

Stropní digestoř lze ve výchozím nastavení zkombinovat s indukčními varnými deskami s funkcí InTouch.

Navštivte webové stránky, kde jsou uvedeny různé modely indukčních varných desek s InTouch.

Okenní spínači

Tato digestoř je vybavena přípojkou pro okenní kontaktní spínač. Pokud má digestoř pracovat současně s topným zařízením, které nasává vzduch z místnosti, a pokud požadovaný přívod čerstvého vzduchu může být zajištěn pouze otevřeným oknem, je možné k digestoři připojit okenní kontaktní spínač (není součástí dodávky).

Tím je zajištěno, že digestoř funguje, pouze pokud je okno otevřené. Po zavření okna nelze ventilátor zapnout. Jako příslušenství je k dispozici sada okenních kontaktních kabelů (číslo dílu 990036).

Pomocí sady kabelů je možné propojit ovladač digestoře s vnější částí digestoře. Poté může být připojen kontaktní okenní spínač (není součástí balení).

Více informací o výrobcích, příslušenství a službách společnosti Novy najdete na internetu: www.novy.com.

3. INSTALACE



Stropní jednotku lze namontovat do desek s tloušťkou 18-35 mm. Nemontujte jednotku přímo do sádkartonových desek, vždy se ujistěte, že je povrch vyztužen pro utažení montážních spon. Ujistěte se, že se v blízkosti stropní jednotky nachází elektrická zásuvka, aby bylo možné za všech okolností odpojit síťové napájení stropní jednotky.



Z důvodu vlastní vysoké hmotnosti digestoře musí mít strop dostatečnou nosnost.



Doporučená montážní výška elektrické nebo keramické varné desky je minimálně 600 mm a maximálně 1600 mm. Montážní výška plynové nebo indukční varné desky je minimálně 650 mm a maximálně 1600 mm.

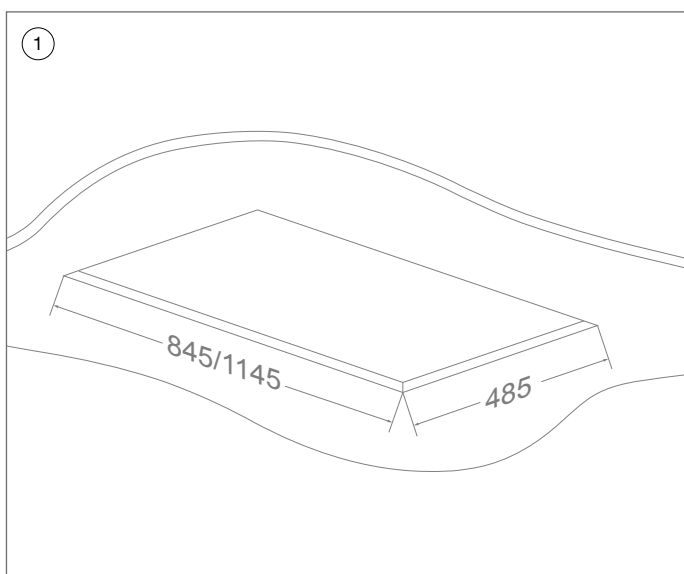
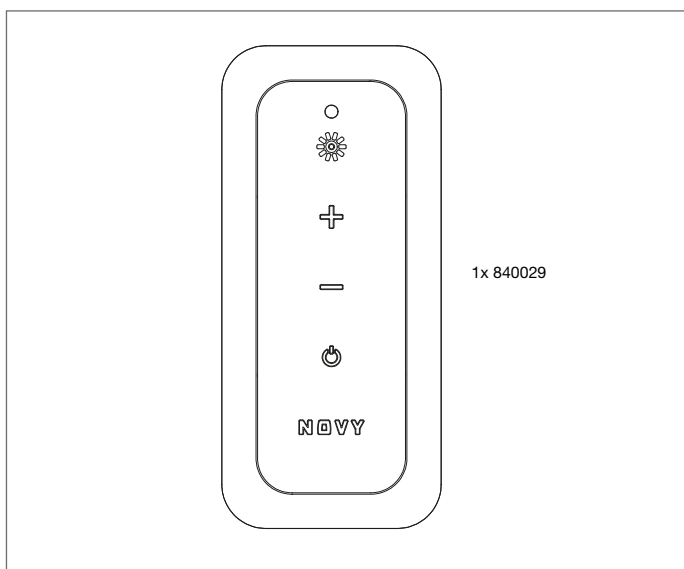

① Vytvoření integrovaného otvoru:

Typ 6833/6834

výřez: 845mm x 485mm

Typ 6843/6844

výřez: 1145mm x 485mm

- Pro instalaci stropní jednotky je potřeba do montážní desky vyřezat otvor. Doporučuje se, aby povrch výřezu umožňoval vodotěsnou instalaci.
- Stropní jednotku by měla být namontována tak, aby se ovládací prvky nacházely po pravé ruce uživatele. Spodní deska se musí otevírat směrem od uživatele a filtr musí být možné snadno vyjmout z digestoře.

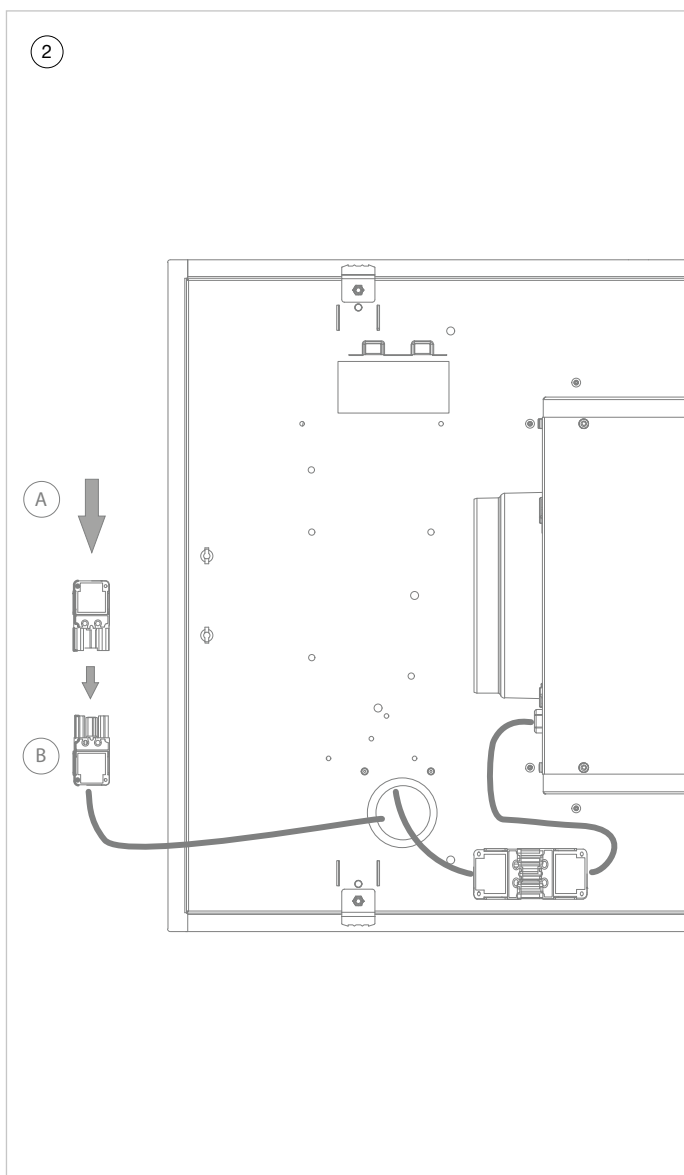

- ② Vnější osvětlení (max. 300 W) je možné přepínat pomocí dálkového ovládání digestoře.

Připojení vnějšího osvětlení

A: Připojte napájecí kabel osvětlení ke konektoru (864027), který je součástí dodávky.

B: Poté připojte tento konektor, který je umístěn na zadní straně digestoře.

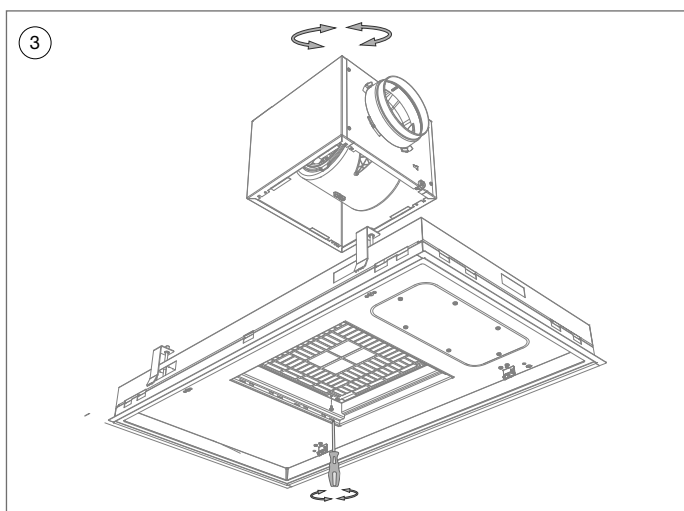

3 Stropní jednotku by měla být namontována tak, aby se ovládací prvky nacházely po pravé ruce uživatele. Spodní deska se musí otevírat směrem od uživatele a filtr musí být možné snadno vyjmout z digestoře. Standardně se odsávací otvor motoru umísťuje vpravo.

Změna směru výfuku motoru (v případě potřeby)
Z boku:

- Otevřete spodní desku a vyjměte ze stropní jednotky filtry.
- Odpojte kabel, kterým je motor ke stropní jednotce připojen.
- Uvolněte 4 šroubů umístěných vedle ochranné mřížky.
- Otočte motor tak, aby se výfuk nacházel v požadované poloze, a pomocí 4 šroubů ho našroubujte zpět.

3.1 Instalace s odsávacím otvorem VPRAVO

3.2 Instalace s odsávacím otvorem VLEVO/VPŘEDU/VZADU

3.3 Instalace s odsávacím otvorem NAHOŘE

3.4 Instalace s dálkovým motorem v kombinaci se sadou 800997

3.5 Demontáž stropní jednotky

Viz následující stránky

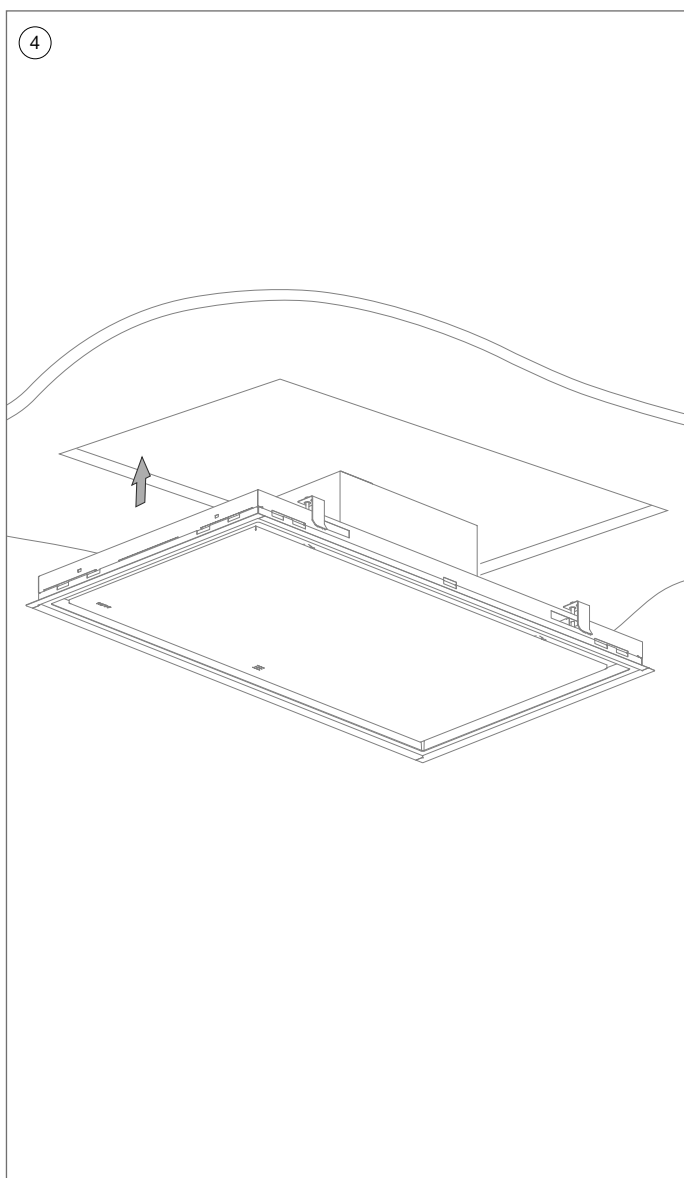

3.1 Instalace s odsávacím otvorem VPRAVO

- 4 Připojte odtahové potrubí na přípojovací trysku motoru pomocí hliníkové pásky nebo hadicové svorky.

Pokud používáte pevné potrubí, umístěte nejprve těsnění na okraj výfukové trysky motoru.



Ponechejte odtahové potrubí dostatečně dlouhé na to, aby jej bylo možné po demontáži spotřebiče znovu připojit.

- Zasuňte hmoždinku do nástěnné zásuvky.
- Zasuňte stropní jednotku nahoru do vytvořeného montážního otvoru zatlačením na okraje, až uslyšíte zacvaknutí.



Netlačte na spodní desku.

- Stropní jednotku bude nyní upevněna na místě.

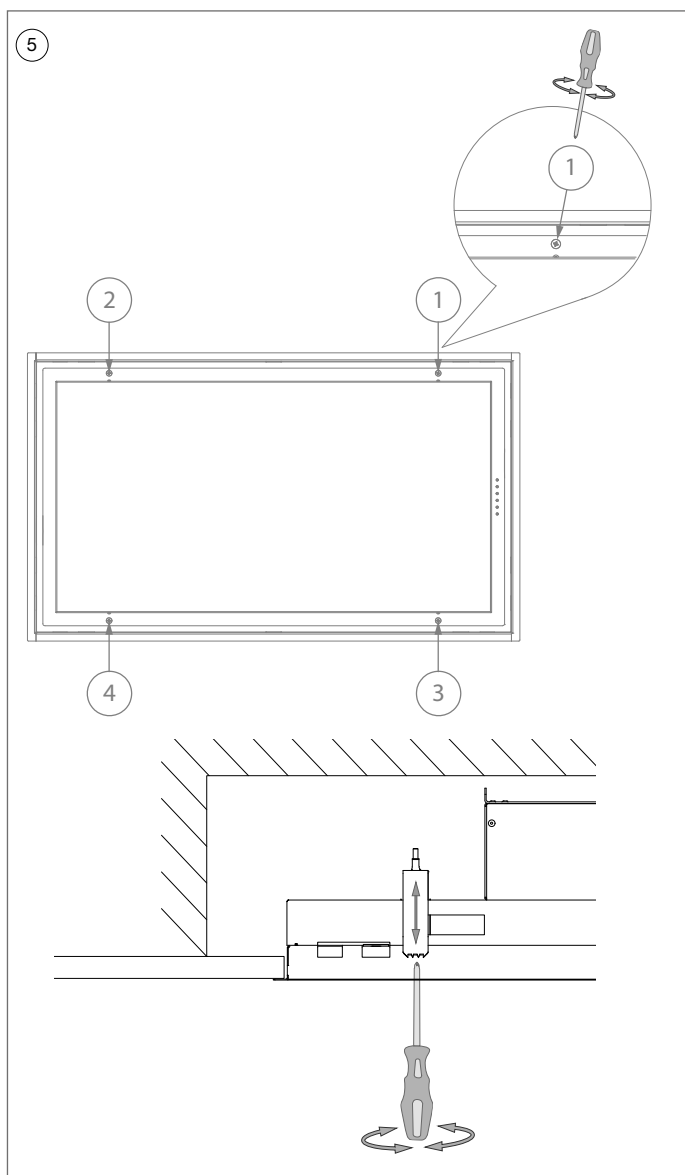

- 5 Pro připevnění stropní jednotky utáhněte rukou 4 upevňovací šrouby (upozornění: v sádkartonových deskách nadměrně neutahujte). Po dotažení těchto upevňovacích šroubů bude stropní jednotka připravena k použití.

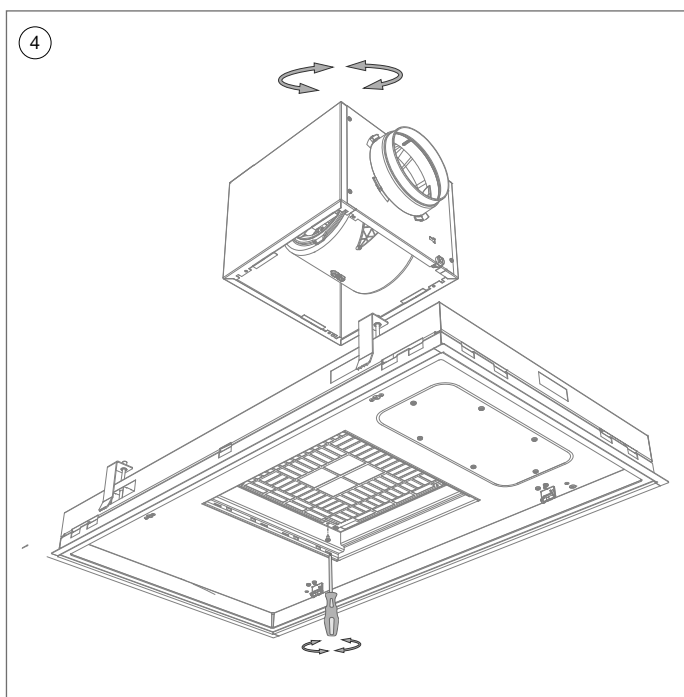

3.2 Instalace s odsávacím otvorem VLEVO/VPŘEDU/VZADU

- 4
- Otevřete spodní desku a demontujte tukový filtr.
 - Uvolněte šrouby umístěné vedle ochranné mřížky. Motorová jednotka je nyní odpojená od digestoře.
 - Otáčejte motorovou jednotkou, dokud se odsávací otvor nedostane nalevo, a pak ji znovu přišroubujte.
 - Vložte do digestoře tukový filtr a zavřete spodní desku.

Připojte odtahové potrubí na připojovací trysku motoru pomocí hliníkové pásky nebo hadicové svorky.

Pokud používáte pevné potrubí, umístěte nejprve těsnění na okraj výfukové trysky motoru.



Ponechejte odtahové potrubí dostatečně dlouhé na to, aby jej bylo možné po demontáži spotřebiče znovu připojit.

- Zasuňte hmoždinku do nástěnné zásuvky.
- Zasuňte stropní jednotku nahoru do vytvořeného montážního otvoru zatlačením na okraje, až uslyšíte zacvaknutí.



Netlačte na spodní desku.

- Stropní jednotku bude nyní upevněna na místě.

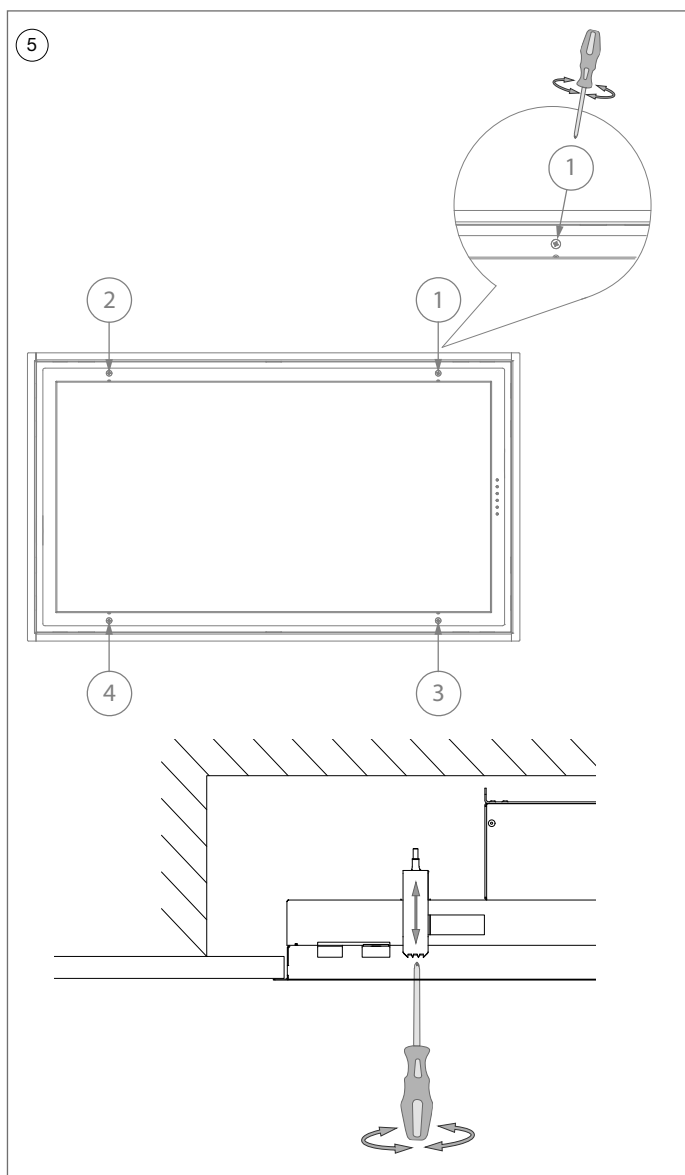

- 5 Pro připevnění stropní jednotky utáhněte rukou 4 upevňovací šrouby (upozornění: v sádkartonových deskách nadměrně neutahujte). Po dotažení těchto upevňovacích šroubů bude stropní jednotka připravena k použití.

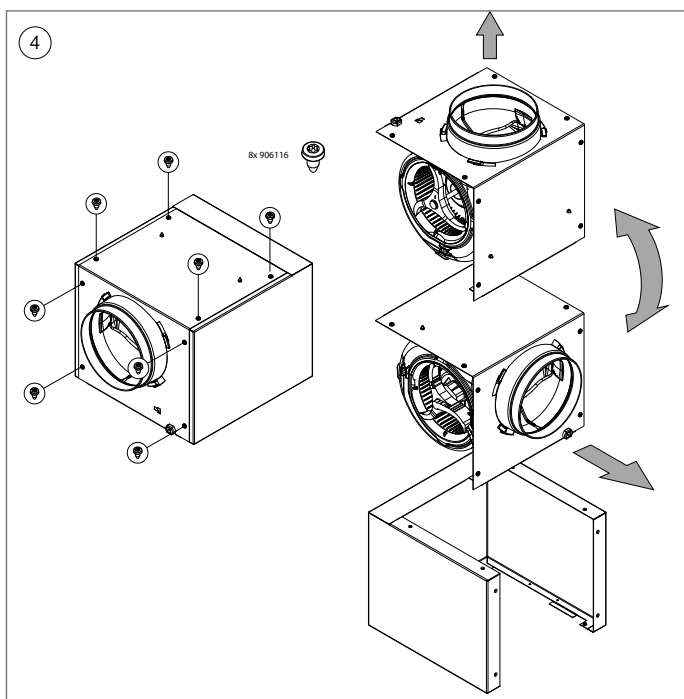

3.3 Instalace s odsávacím otvorem NAHOŘE

- 4
- Uvolněte šrouby na krytu motoru (8 ks).
 - Otočte kryt motoru o čtvrt otáčky a vložte kryt motoru zpět do skříně motoru. Pomocí 8 šroubů ho našroubujte zpět.

Připojte odtahové potrubí na přípojovací trysku motoru pomocí hliníkové pásky nebo hadicové svorky.

Pokud používáte pevné potrubí, umístěte nejprve těsnění na okraj výfukové trysky motoru.



Ponechejte odtahové potrubí dostatečně dlouhé na to, aby jej bylo možné po demontáži spotřebiče znovu připojit

- Zasuňte hmoždinku do nástěnné zásuvky.
- Zasuňte stropní jednotku nahoru do vytvořeného montážního otvoru zatlačením na okraje, až uslyšíte zacvaknutí.



Netlačte na spodní desku.

- Stropní jednotku bude nyní upevněna na místě.

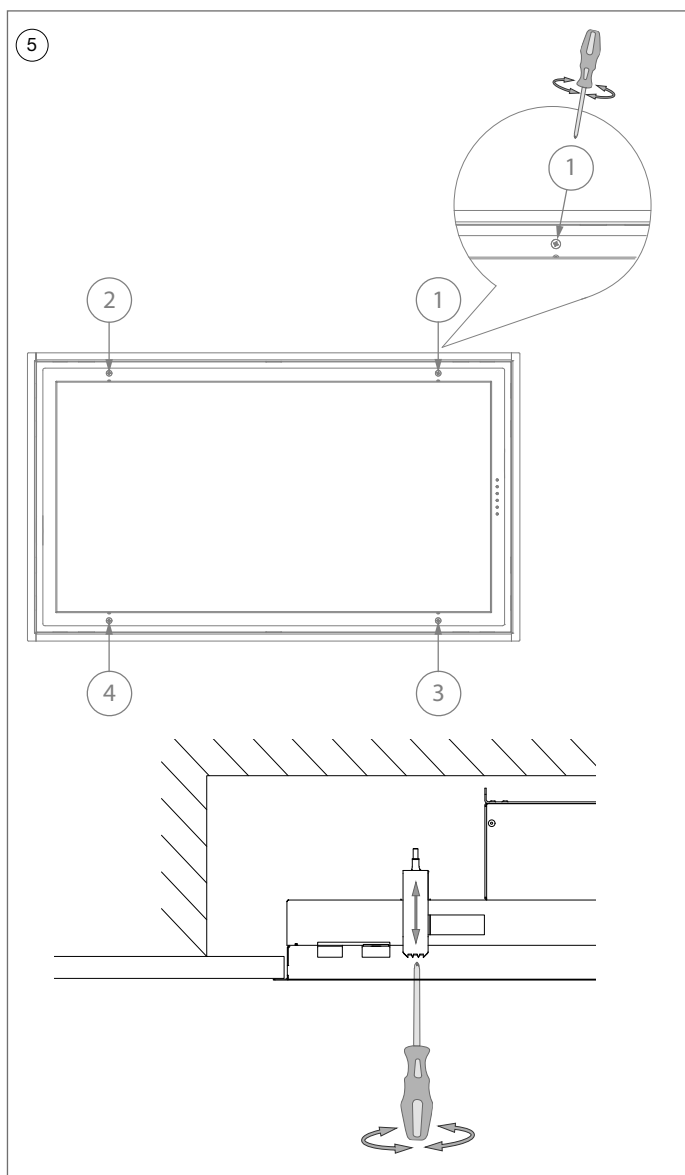

- 5 Pro připevnění stropní jednotky utáhněte rukou 4 upevňovací šrouby (upozornění: v sádkartonových deskách nadměrně neutahujte). Po dotažení těchto upevňovacích šroubů bude stropní jednotka připravena k použití.

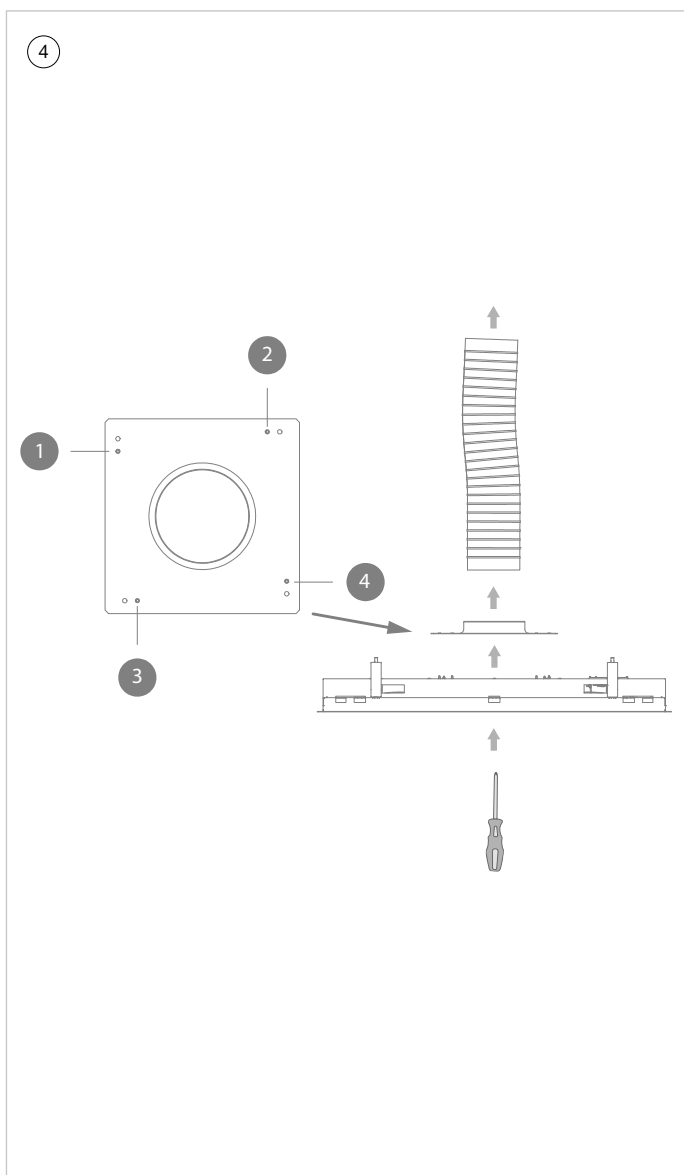

3.4 Instalace s dálkovým motorem v kombinaci se sadou 800997



Tato instalace je možná pouze s volitelnou sadou pro vzdálený motor: 800997.

Tato sada je volitelným příslušenstvím a lze ji zakoupit u vašeho specializovaného prodejce.

Svého prodejce můžete najít na našich webových stránkách: www.novy.com.

- ④ Vyjměte motorovou jednotku ze stropní jednotky odstraněním 4 montážních šroubů (viz bod ③). Znovu použijte tyto šrouby k připevnění trubkového adaptéru (6830828) ke stropní jednotce. Na motorové jednotce můžete povolit zástrčky.

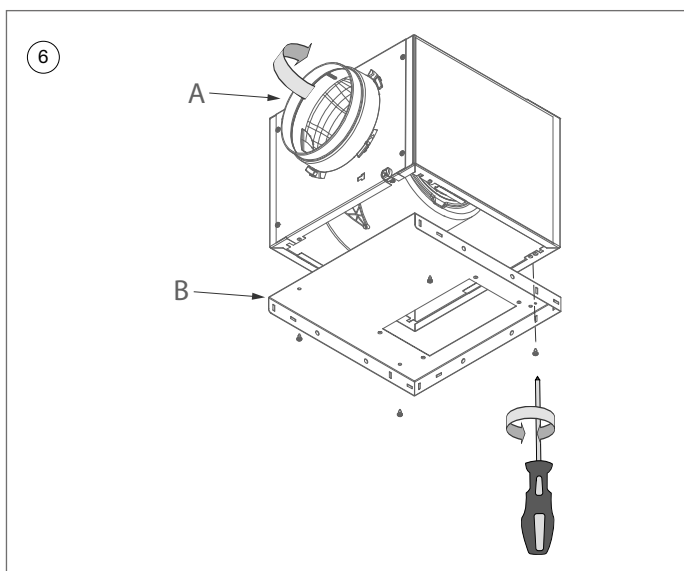
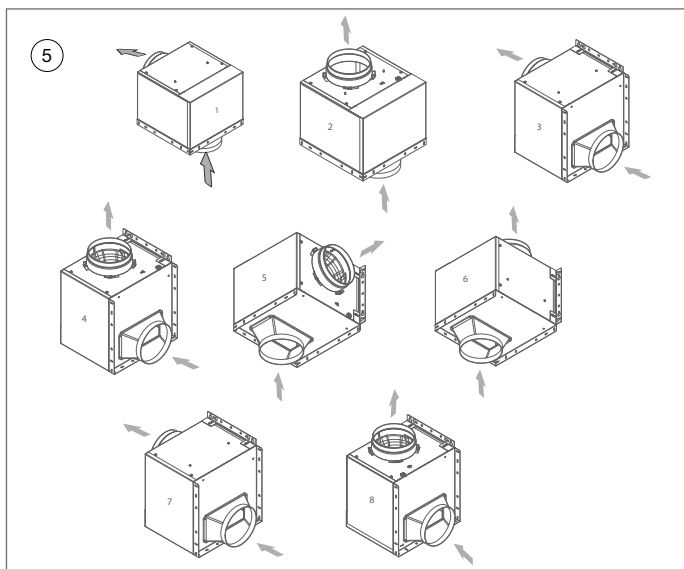

5 Zde jsou možnosti polohy, které může motorová jednotka zaujmout.

- 6 A. Určete polohu a pozici zavěšení motorové jednotky. V případě potřeby lze změnit směr výfuku motoru. Přívodní a výfukové potrubí může být pod úhlem 90° nebo proti sobě.
- B. Přišroubujte trubkový adaptér (6830829) ke spodní části motoru pomocí šroubů (4x 906116).

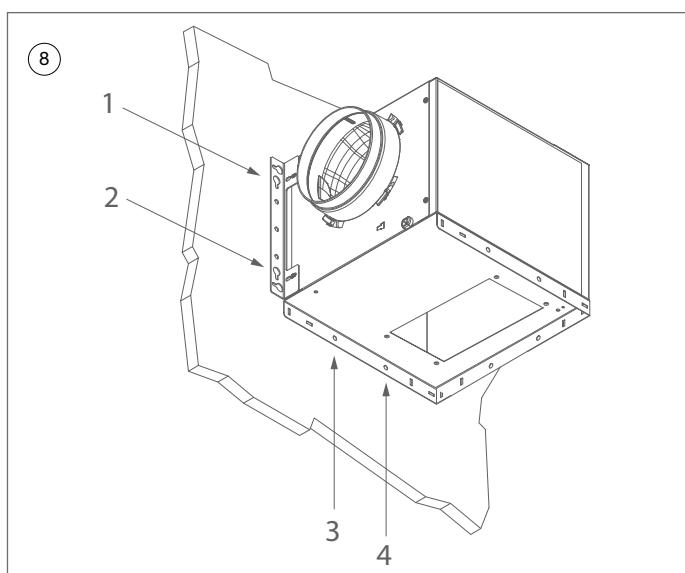
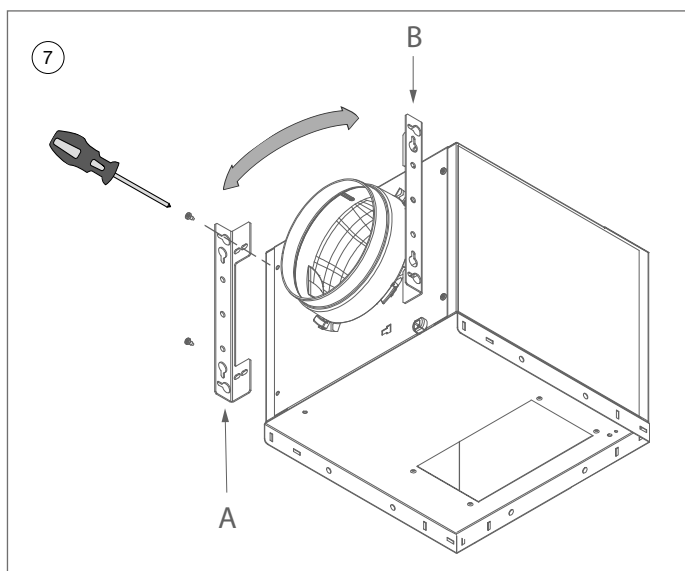

- 7 Namontujte závěsný držák (830822) k motorovému krytu. Nejprve odšroubujte dodané šrouby z krytu motoru. Poté položte závěsný držák na motorovou jednotku a znovu jej přišroubujte pomocí stejných šroubů. Můžete si vybrat pozici A nebo pozici B.

- 8 Pro připevnění motorové jednotky na stěnu nejprve označte 4 otvory pro vrtání.

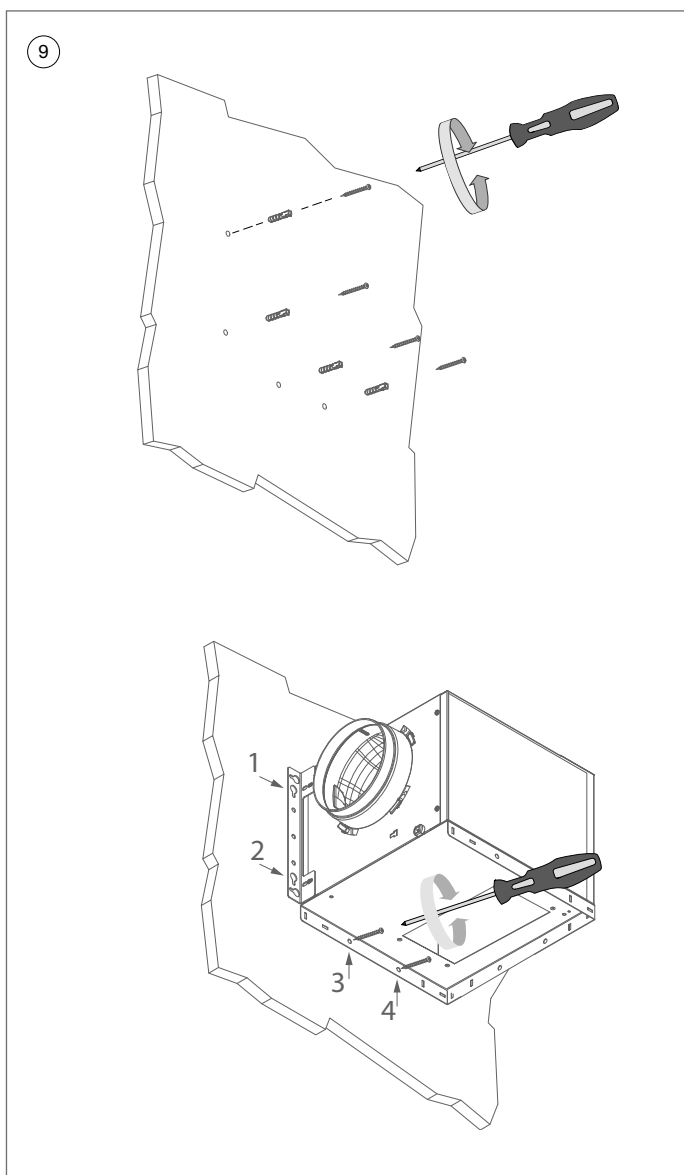

9 Montáž na kamennou zed'

Použijte šrouby 906143 a hmoždinky 906055.

- Vyrvejte 4 označená místa a vložte hmoždinky do otvorů.
- Částečně zašroubujte 2 šrouby do poloh 1 a 2.
- Zavěste motorovou jednotku na tyto 2 šrouby a poté je utáhněte.
- Nyní zašroubujte šrouby do poloh 3 a 4.

Montáž na dřevěnou zed'

Použijte šrouby 906192.

- Částečně zašroubujte 2 šrouby do poloh 1 a 2.
- Zavěste motorovou jednotku na tyto 2 šrouby a poté je utáhněte.
- Nyní zašroubujte šrouby do poloh 3 a 4.

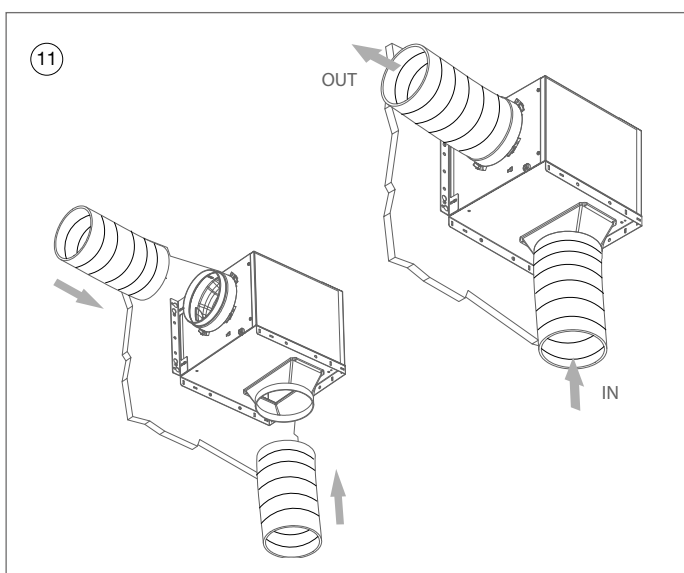
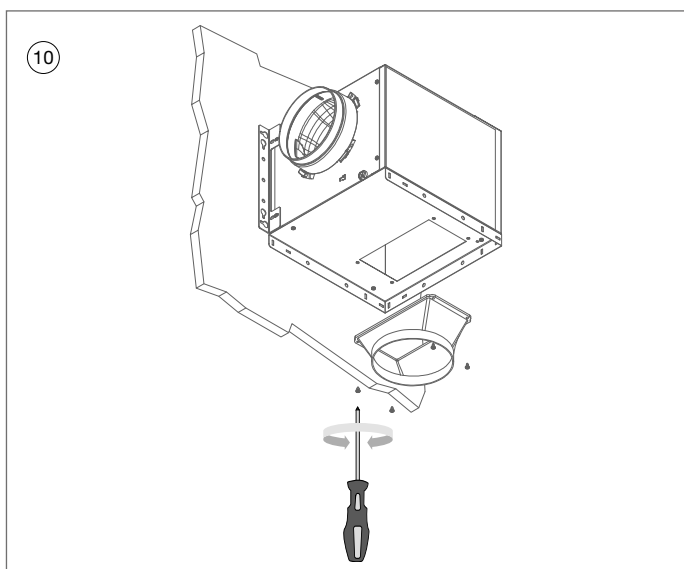

- ⑩ Připojte plastový výfuk (864006) k trubkovému adaptéru pomocí 4 šroubů (906116).
- ⑪ Připojte sací a výfukové potrubí k motorové jednotce pomocí hadicové spony. Připojte zástrčku kabelu vycházejícího ze stropní jednotky ke konektoru na motorové jednotce.

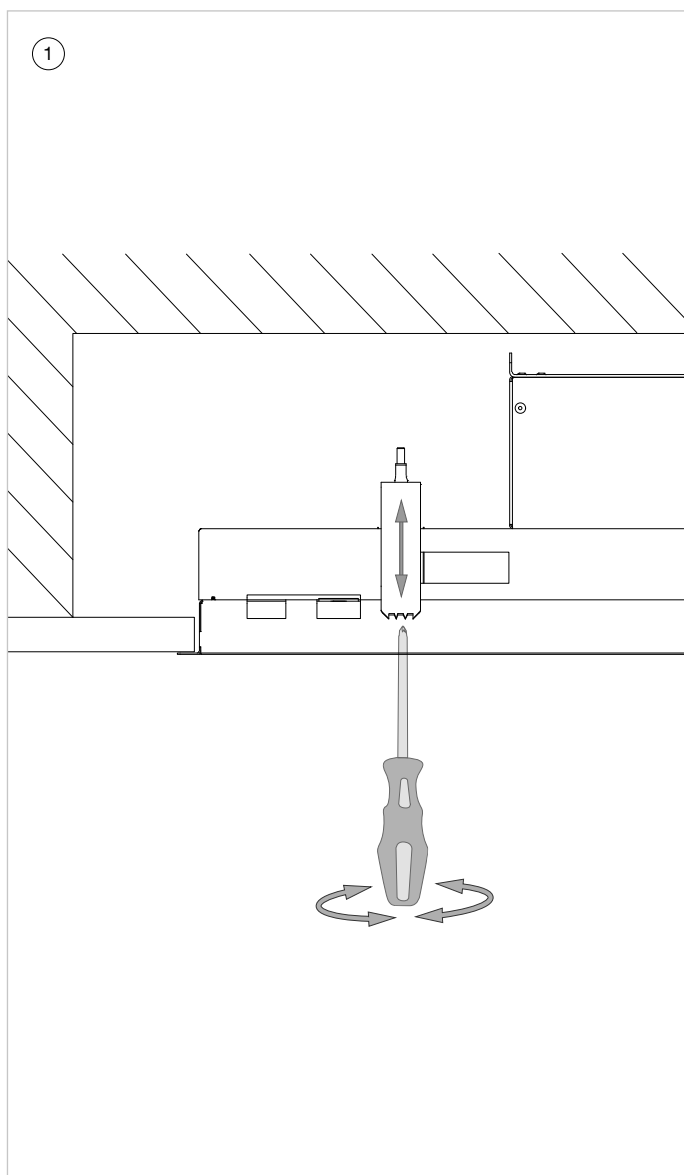

3.5 Demontáž stropní jednotky

- ① Před demontáží zakryjte varnou desku, například kartonem nebo utěrkou pro případ, že by vám upadl šroub nebo svorka.



Všechny níže uvedené úkony provádějte pouze tehdy, když zásuvka není pod napětím.

Pro demontáž stropní jednotky je nutné zcela vyšroubovat 4 upevňovací šrouby. Jakmile šrouby vyjmete, bude možné uvolnit stropní jednotku.



Poznámka: Odšroubované upínací pružiny mohou vypadnout dolů.

4. DIMENSIONES - DIMENSIONI - WYMIARY - ROZMĚRY

6833, 6834

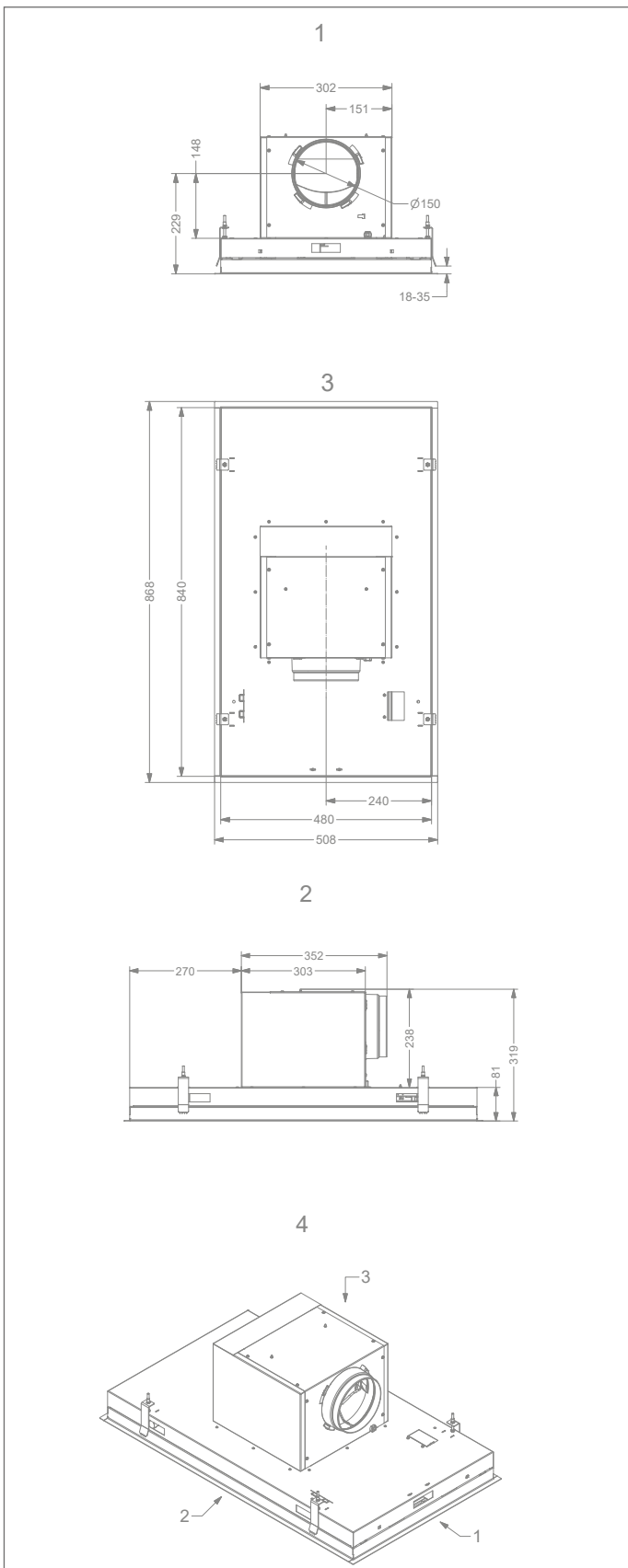

4. DIMENSIONES - DIMENSIONI - WYMIARY - ROZMĚRY

6843, 6844

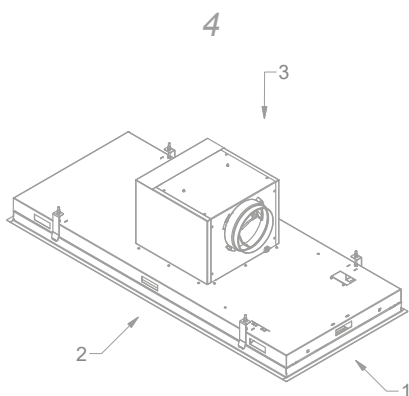
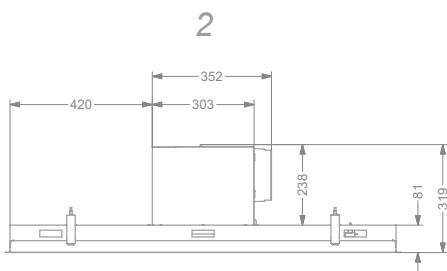
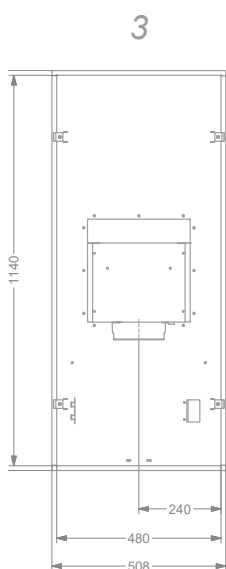
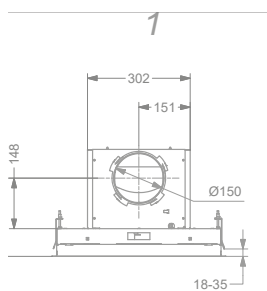

Novy nv se reserva el derecho a modificar en cualquier momento y sin condiciones la construcción y los precios de sus productos.

Novy nv si riserva il diritto di modificare in qualsiasi momento senza preavviso la struttura e i prezzi dei suoi prodotti.

Novy nv zastrzega sobie prawo do zmiany struktury i cen swoich produktów w dowolnym czasie i bez ostrzeżeń.

Společnost Novy nv si vyhrazuje právo kdykoli a bez výhrad změnit konstrukci a cenu svých výrobků.

NOVY nv

Noordlaan 6

B - 8520 KUURNE

Tel. 0032 (0) 56/36.51.00

info@novy.com

www.novy.com